



Obtenga 2 años de  
garantía gratuita



# COMPRESOR DE PISTÓN PCAP150VT25

En buenas manos  
Manual de instrucciones original

GB / SP / DE / PT





## ¿Quiénes somos?

Peugeot Outils Professionnels nació por varias razones obvias.

El objetivo era reunir los conocimientos técnicos de Peugeot, que domina el arte del corte desde 1810, y la experiencia de Tivoly, metalúrgico desde 1917, con el fin de crear una amplia gama de máquinas y herramientas para los profesionales de la construcción y el mantenimiento.

También es evidente el deseo de servir a los artesanos y las pequeñas empresas impulsadas por fuertes valores familiares y patrimoniales.

Para estos profesionales, Peugeot Professional Tools ofrece máquinas y herramientas diseñadas específicamente para sus necesidades. Herramientas fiables y duraderas, reparables en Francia y en los países con acuerdos de distribución por parte de socios industriales y familiares locales.

Equipos fiables, con una garantía más larga, con logística y un

servicio posventa francés. La seguridad de tratar con las personas que han montado estas herramientas y conocen cada componente al dedillo.

Desde la artesanía excepcional hasta el lugar de trabajo cotidiano, estas herramientas están diseñadas para soportar las condiciones más exigentes y ser duraderas a lo largo del tiempo.

Peugeot Professional Tools nació de una verdad final y obvia: que nuestras herramientas están en buenas manos. Las manos de quienes trabajan entre bastidores y lo dan todo para satisfacer a sus clientes.

Desde 1810, muchas cosas han cambiado, pero las manos siguen siendo las mismas. Las manos de apasionados entusiastas, artesanos, técnicos e instaladores dedicados, de trabajadores orgullosos de sí mismos y de sus logros.

Peugeot Professional Tools: herramientas en buenas manos.

GRACIAS POR SU COMPRA.

Nadie podría decirte lo que quieres oír

Elige Peugeot Outlet Profesional y de la calidad de nuestros productos

mentario. Para un buen, beneficioso y re-registro - tú en

[www.peugeot-outlet.com](http://www.peugeot-outlet.com)

¡Cada vez que compras Peugeot Professional Tools, obtienes un regalo y un descuento. Así sucesivamente con cada compra.

Se beneficiará de una garantía de 2 años, prorrogable por 2 años en PP -



## Compresor de aire rodante, motor V-twin de hierro fundido



# PCAP150VT25

Ref.: PPC00100005

### Equipamiento:

- Regulador con conexión rápida: ajuste de la presión de trabajo
- 16 bar Manómetro: indicador de la presión del depósito
- Disyuntor
- Válvula de retención, válvula de seguridad, válvula de drenaje
- Manilla para maniobrar
- Ruedas de gran diámetro Ø 220 mm
- Volante delantero

### Características:

Caudal de aspiración	25 m <sup>3</sup> /h, es decir, 417 l/min
Caudal suministrado	18,7 m <sup>3</sup> /h, es decir, 313 l/min
Motor	3 CV trifásico
Depósito	150 litros
Presión	10 bar máx.
Dimensiones	125 x 55 x 84 cm
Peso	78,2 kg
Potencia acústica	94 dB (A) LWA

Acaba de adquirir un compresor de aire Peugeot Outils Professionnels y le agradecemos su confianza.

Para sacar el máximo partido a su compresor de forma segura, lea atentamente este manual antes de proceder a su instalación, uso y mantenimiento.

# PCAP150VT25

## Especificaciones:

Vista frontal

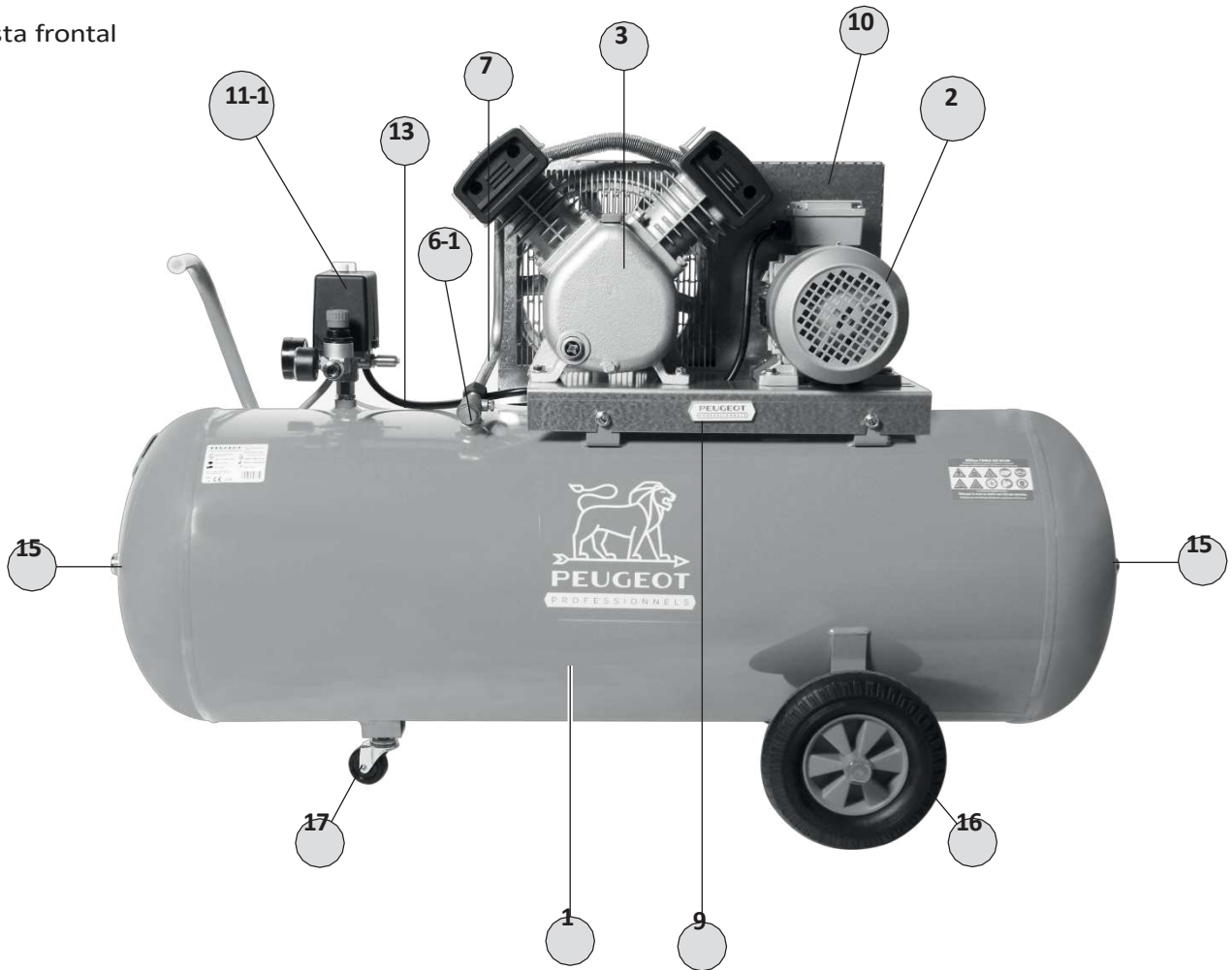

Vista desde arriba

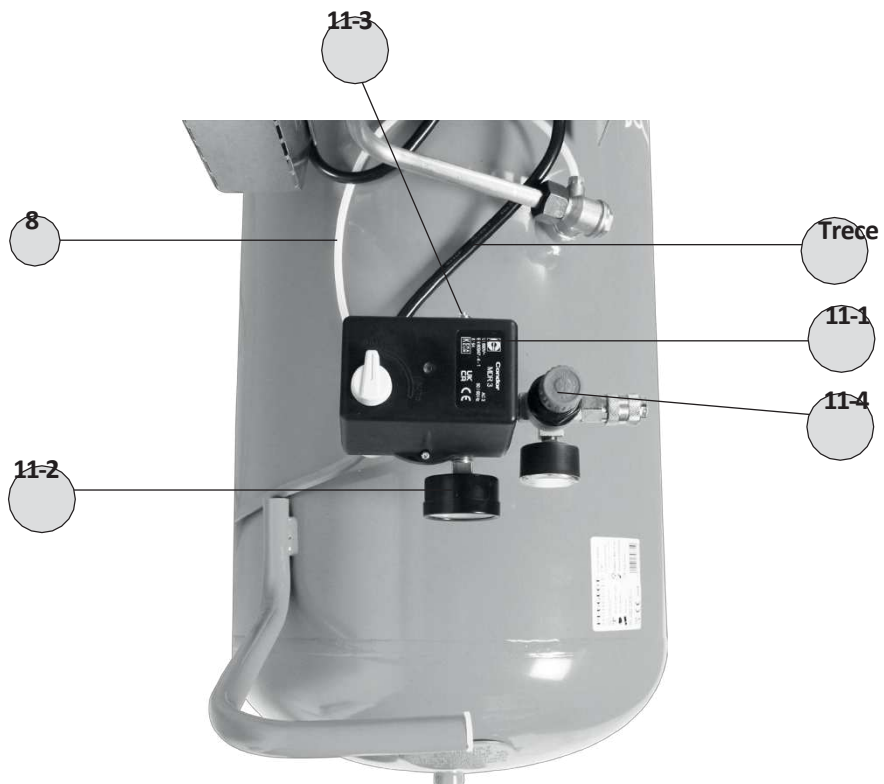

# PCAP150VT25

Marcador	Designación	Cantidad	Referencia
1	<b>Tanque</b> cuba de 150 litros con asas	1	Contáctenos
2	<b>Grupo</b> Grupo 25 V NV	1	26 130 021
3	<b>Motor</b> Motor 3 HP 2,2 kW TRI	1	26 151 020
4	Polea de aluminio 1 A 125 x 24 (NR*)	1	26 210 280
5	Correa A 44 (NR*)	1	27 230 200
6	<b>Válvula antirretorno 1/2</b>		
6-1	M Tuerca de válvula Ø 14	1	25 330 138
6-2		1	25 330 302
7	Tubo de cobre recocido 12 x 14, longitud 0,40 m	1	26 631 030
8	<b>Manguera de vacío</b> , longitud 0,30 m	1	28 632 120
9	<b>Placa galvanizada</b> Placa de 100/150 litros	1	56 162 016
10	<b>Cubierta protectora galvanizada</b> Cuba monobloque de 100/150 litros	1	56 162 230
11	<b>Colector trifásico</b>		76 220 084
11-1	Contactador del disyuntor Condor 6,3 A,	1	26 310 200
11-2	manómetro de 16 bar, válvula de	1	26 320 520
11-3	seguridad axial de 1/4" CE 10 bar,	1	26 332 030
11-4	reductor de presión de 1/4" M con filtro	1	39 514 150
11-5	de micras	1	26 360 100
11-6	Bullseye 1/4"M - 3/8"F	1	27 362 120
12	Mamelón 3/8 M - 1/2 M (NR*)	1	25 360 120
13	<b>Cable de alimentación</b> 4 x 1,5 mm <sup>2</sup> , longitud 2 m	1	76 244 430
14	<b>Grifo de purga</b> 3/8 M (NR*)	1	25 351 020
15	<b>Tapa</b> 1/2 M	2	27 373 020
16	<b>Ruedas</b> Kit de ruedas Ø 220 mm + ejes	2	23 220 002
17	<b>Rueda giratoria de 50 L</b>	1	26 220 040
18	<b>Acoplador de alta capacidad 1/2M</b>	1	29 381 425

\* NR: no representado.

## DESCRIPTIVO: Grupo 25 V

### Diseño del motor:

Motor de hierro fundido V-twin, de una sola etapa, 25

V. Componentes de larga duración:

- Bloque de hierro fundido
- Válvula de doble placa: válvulas de alto rendimiento
- Pistón de triple sellado
- Cilindros de hierro fundido
- Culatas de aluminio 2

filtros de aire

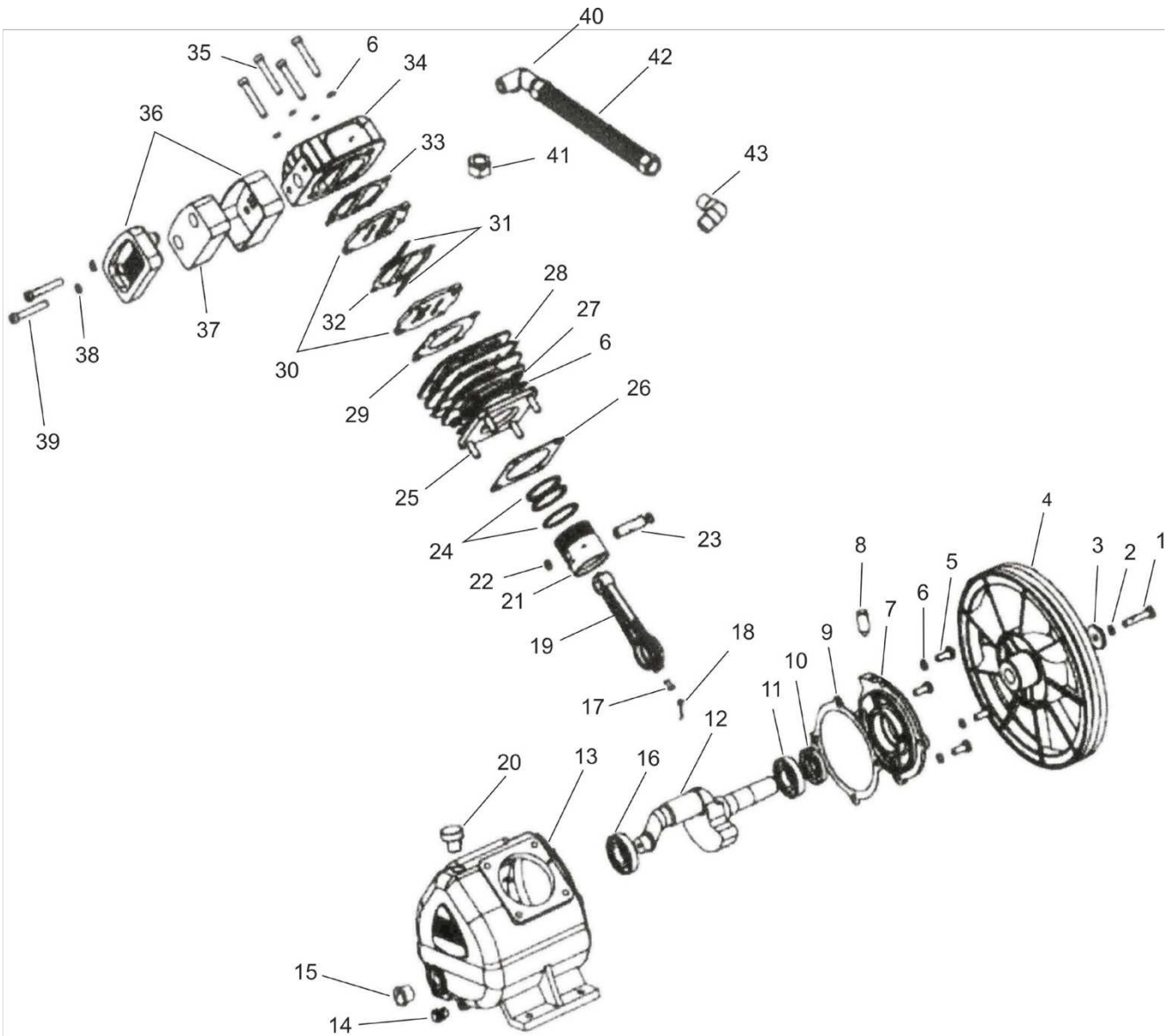

#### **CÓMO REALIZAR UN PEDIDO:**

Indique la referencia exacta del conjunto y, a continuación, el número de pieza que desea pedir.

Ejemplo: para pedir la culata ref. 34  
Culata 25 V 34



Capacidad aproximada del cárter: 0,36 litros

Luz de advertencia del nivel de aceite



Nivel de aceite visible que debe mantenerse cuando el vehículo está parado

## DESCRIPCIÓN: Conjunto 25 V

Referencia	Designación	Cantidad	Referencia
1	Tornillo de fijación del volante	1	
2	Arandela de freno	1	
3	Arandela plana Ø 38	1	
4	Volante Ø 266 A1	1	26 149 912
5	Tornillo de fijación con brida grande	4	
6	Arandela de freno Ø 8	20	
7	Matraz grande	1	27 149 730
8	Reniflard	1	26 149 246
9	Matraz grande con junta	1	26 148 180
10	Espiga de unión Ø 24 x 47 x 8	1	26 148 580
11	Rodamiento de bolas	1	26 149 542
12	Cigüeñal	1	26 140 650
13	Carter	1	
14	Tapón de drenaje	1	
15	Luz de advertencia del nivel de aceite	1	26 149 212
16	Rodamiento de bolas	1	26 149 544
17	Tornillo de fijación de la caldera de cocción	1	
18	Pote de mecha	2	
19	Pensamientos	2	26 140 102
20	Tapón de llenado	1	26 149 242
21	Solo pistón	2	26 143 122
22	Pistón con anillo de retención	4	
23	Pistón del eje	2	
24	Juego de segmentos	2	26 144 122
25	Pasador cilíndrico M8 x 35	8	
26	Junta del cárter del cilindro	1	26 148 242
27	Tuerca M8	8	
28	Cilindro	2	
29	Junta de culata	2	26 148 257
30	Placa de válvula en bruto	2 x 2	26 141 186
31	Solapa	2 x 2	
32	Junta de aluminio	2	26 148 312
33	Junta entre válvula y culata	2	26 148 006
34	Culata	2	26 149 308
35	Ver culata	8	
36	Filtro de aire completo	2	26 142 114
37	Cartucho de filtro de aire	2	26 142 322
38	Arandela de cobre Ø 8	4	
39	Tornillo del filtro de aire HC M8 x 30	4	
40	T de salida	1	26 149 820
41	Tuerca de salida	3	
42	Radiador completo	1	26 149 042
43	Codo de salida	1	26 149 810



## INFORMACIÓN PRELIMINAR IMPORTANTE

La garantía legal y contractual de Peugeot Professional Tools está supeditada al estricto cumplimiento de este manual de usuario.



Antes de utilizar cualquier herramienta neumática, asegúrese de que su compresor tiene la potencia suficiente para la tarea que va a realizar. El uso de herramientas cuyo consumo de aire supere el 50 % de la capacidad de salida de aire de su compresor provocaría un desgaste prematuro del compresor.

Como cualquier equipo a presión, un compresor debe utilizarse con cuidado, siguiendo estrictamente todas las instrucciones de puesta en marcha, funcionamiento y mantenimiento, así como las instrucciones de seguridad y las advertencias contenidas en este manual. Es esencial leer atentamente este manual **antes** del montaje y la instalación, el uso, el mantenimiento y en caso de averías menores. **Conserve este manual** para poder consultarlo en cualquier momento. Si se identifican a tiempo las situaciones potencialmente peligrosas y se observan las instrucciones de seguridad adecuadas, se reduce considerablemente el riesgo de accidentes.

**Es esencial purgar el tanque con frecuencia, en particular,** para limitar la corrosión del tanque que podría debilitarlo. Este equipo está diseñado exclusivamente para la compresión de aire, y no **de ningún otro gas o fluido**. Nunca utilice el compresor de ninguna otra forma que no sea la recomendada específicamente recomendado, a menos que se haya asegurado previamente de que el uso previsto no será peligroso para usted ni para otras personas.



Está prohibido modificar el diseño del compresor o realizar cualquier trabajo en él que vaya más allá de las operaciones autorizadas en este manual. En tales casos, se requiere la intervención de los centros de servicio autorizados de Peugeot Outils Professionnels.



Points de collecte sur [www.quefairedemesdechets.fr](http://www.quefairedemesdechets.fr)  
Privilégiez la réparation ou le don de votre appareil !

Este producto debe reciclarse por separado del resto de residuos. Al final de la vida útil del dispositivo, llévalo a los centros autorizados de Eco-Systèmes (por ejemplo, un punto de recogida de residuos) para reciclar los materiales de los que está compuesto. Por lo tanto, es su responsabilidad reciclar estos residuos de aparatos electrónicos entregándolos en un punto de recogida designado para el reciclaje de aparatos eléctricos y electrónicos. La recogida selectiva y el reciclaje de los residuos de sus aparatos en el momento de su eliminación contribuyen a proteger los recursos naturales y garantizan un reciclaje que protege la salud humana y el medio ambiente. Para obtener más información sobre los puntos de reciclaje de los residuos de sus aparatos, póngase en contacto con el servicio de reciclaje de su ayuntamiento o con el distribuidor donde compró originalmente el producto.

Punto de recogida en [www.quefairedemesdechets.fr](http://www.quefairedemesdechets.fr)



## RECEPCIÓN - INSTALACIÓN

### Instalación:

El compresor debe colocarse sobre un soporte estable para limitar las vibraciones y evitar el riesgo de caída: **evite una fijación rígida al suelo**, ya que impediría la dispersión de las vibraciones y podría causar daños. El compresor no dispone de punto de anclaje para su elevación. El compresor debe despaletizarse utilizando eslingas colocadas debajo del depósito.

Se suministran patines «gripsol» adecuados para compresores paletizados sin ruedas.

**Sobre ruedas:** coloque el compresor sobre un soporte o suelo plano y estable.

### Puesta en marcha:

Nuestros compresores se prueban individualmente en fábrica y salen de nuestros talleres con el depósito vacío.

**Antes de la primera puesta en marcha** y de cualquier conexión eléctrica, purgue completamente el sistema despresurizando y vaciando el depósito.

**Despresurización:** Asegúrese de que el compresor esté apagado y que el mando del presostato esté en la posición de apagado, o que el compresor esté desconectado de la red eléctrica.

**Compresor equipado con un regulador:** Conecte la herramienta neumática al compresor mediante una manguera de aire comprimido. Abra el regulador y accione la herramienta para purgar el aire gradualmente.

**Drenaje:** Desatornille la válvula de purga situada debajo del depósito.

Recoja el condensado, evitando su liberación al medio ambiente. Asegúrese de que sea tratado, reciclado o eliminado por la autoridad competente. Vuelva a apretar firmemente la tuerca después de la operación.



Compruebe siempre que el depósito esté vacío antes de desenroscar la válvula de purga. No intente desenroscarla si el depósito aún está bajo presión.

El chorro de aire a alta presión puede ser peligroso: nunca se coloque en su trayectoria. Nunca dirija el chorro hacia una persona o un animal.

Conecte siempre el compresor a una herramienta que consuma aire antes de utilizarlo para evitar cualquier descarga de aire incontrolada.

### Nivel de aceite:

Compruebe el nivel de aceite. Si es insuficiente, rellene hasta la parte superior del indicador rojo y asegúrese de que el compresor esté instalado en posición horizontal para una lubricación adecuada.

Utilice aceite para compresores ISO VG 100.

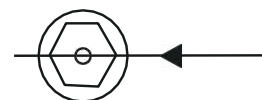



### Conexión eléctrica:

**Precaución:** Este aparato es eléctrico y funciona bajo tensión. Cualquier trabajo en el sistema (presostato, disyuntor, motor y cable) debe realizarse **con la alimentación desconectada.**

Para desconectar la alimentación es necesario:

- 1) Presione el botón de arranque/parada del contactor **Y**
- 2) desenchufe el cable de alimentación (o abra el interruptor aislante).

El compresor debe conectarse a una instalación con conexión a tierra y protección diferencial (contra cortocircuitos) lo más cerca posible de la toma del compresor para garantizar la eficacia de esta protección.

Asegúrese de que se cumplan estas condiciones y compruebe que el botón del contactor esté completamente presionado en la posición de parada antes de proceder con la conexión eléctrica.

### Protección contra sobrecorriente:

Compresor trifásico:

Debido a la existencia de varias normas para instalaciones trifásicas, los compresores trifásicos se suministran sin enchufe de alimentación.

Su compresor está equipado con un motor eléctrico y una protección contra sobrecorriente adecuada, con **ajustes de fábrica que no deben modificarse**, excepto cuando se adapta un compresor trifásico de 400 V a 230 V (véase más abajo).

**Atención:** no es posible utilizarlos en una instalación monofásica de 230 voltios.

El cable de alimentación tiene tres cables con corriente y un cable de tierra. Conecte estos cables a un enchufe macho adecuado para su tipo de instalación.

El conductor de tierra es amarillo y verde y debe conectarse al terminal de tierra de la toma de corriente. Para una refrigeración adecuada, el volante del compresor debe girar en la dirección indicada por la flecha en la carcasa protectora. Para invertir el sentido de giro (si resulta incorrecto), intercambie dos de los tres cables de fase en la entrada de alimentación.

**Precaución:** se debe sustituir la protección eléctrica (véase la nota explicativa mencionada anteriormente). Póngase en contacto con un centro de servicio autorizado.



### Cable de alimentación - Cable alargador:

Mantenga el cable alejado del tránsito peatonal o de aplastamientos, lejos de fuentes de calor o superficies que superen los 70 °C, y lejos de superficies afiladas. Límpielo a fondo si entra en contacto con grasa o aceite, ya que estos pueden alterar las propiedades de la funda. Asegúrese de que el cable no se quede en un entorno ácido o corrosivo (por ejemplo, excrementos de animales).

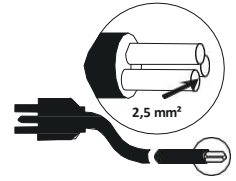

Cable  
alargador

Si es necesario utilizar un cable alargador (de menos de 20 m de longitud) , utilice únicamente cables eléctricos normalizados con una sección transversal de al menos 2,5 mm<sup>2</sup> para evitar el sobrecalentamiento o la caída de tensión en el cable alargador. Para elegir correctamente la sección transversal del cable, consulte la tabla siguiente.

Potencia del motor	Sección trifásica
2,2 kW/3 CV	2,5 mm <sup>2</sup>
3 kW/4 CV	2,5 mm <sup>2</sup>
4 kW/5,5 CV	2,5 mm <sup>2</sup>
5,5 kW/7,5 CV	2,5 mm <sup>2</sup>
7,5 kW/10 CV	2,5 mm <sup>2</sup>
9 kW/12 CV	6 mm <sup>2</sup>

Desenrolle siempre completamente el cable alargador. Por regla general, es mejor disponer de una manguera de aire comprimido más larga (25 o 50 m) que una instalación basada en un cable alargador.

Apague siempre el compresor con el interruptor (presionándolo hacia abajo) y solo entonces desenchúfelo, teniendo cuidado de no tirar del cable bruscamente.

### Conexiones neumáticas:

Utilice siempre mangueras de aire comprimido o mangueras flexibles con presiones nominales adecuadas para el compresor (al menos un 50 % superiores a la presión máxima del compresor).

Nunca utilice el compresor sin conectarlo a una herramienta o al sistema previsto para evitar una liberación incontrolada de aire.



## FUNCIONAMIENTO

- Nunca utilice el compresor para fines distintos a los especificados por su distribuidor en el momento de la compra.
- Algunas aplicaciones específicas pueden requerir el cumplimiento de normas que es su responsabilidad conocer y respetar (inflado, lavado con detergentes, pintura, etc.). En particular, no utilice el compresor con ningún otro fluido que no sea aire comprimido.
- Independientemente del tipo de compresor que se utilice, el aire expulsado no puede ser completamente puro.
- Si su sistema y/o su aplicación requieren un mayor grado de pureza, asegúrese de instalar los dispositivos de filtrado adecuados, disponibles en su distribuidor. En particular, el aire comprimido producido por este dispositivo no es apto para uso médico, alimentario o respiratorio.
- Nunca dirija el chorro hacia una persona o un animal. No permita que el compresor sea utilizado por personas que no estén formadas en el uso del compresor Peugeot Outils Professionnels, en particular los niños. Manténgalos alejados de la zona de trabajo mientras se trabaja con el compresor.
- No utilice el compresor con los pies descalzos y/o mojados, ni con las manos mojadas.
- Nunca utilice el compresor sin la cubierta protectora de la correa del volante debidamente fijada y sin las cubiertas protectoras del presostato o del interruptor automático cerradas.

### Arranque - Parada:

Para poner en marcha el compresor, enchufe el cable de alimentación (o cierre el interruptor aislante) y, a continuación, coloque el mando blanco del presostato (o interruptor automático) en la posición ON: «I» Auto (Vertical).

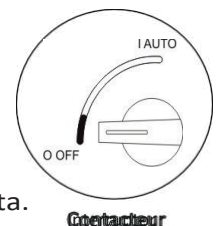

Cuando el compresor arranca, el depósito se llena gradualmente de aire y la presión aumenta. Cuando alcanza la presión de parada (ajustada de fábrica entre 8 y 9 bares), el presostato detiene automáticamente el compresor.

Cuando se utiliza aire, la presión del depósito desciende hasta la presión de reinicio (ajustada de fábrica entre 5 y 6 bar). Cuando se alcanza este valor, el presostato ordena automáticamente al compresor que se reinicie.



Para detener el compresor (en cualquier momento), coloque el mando blanco del interruptor de presión en la posición OFF: «O» (horizontal). En caso de corte de corriente o parada prolongada, asegúrese de que el cable de alimentación esté desenchufado (o el interruptor aislante abierto).

Cualquier intervención en el compresor requiere desconectar el cable de alimentación (o abrir el interruptor aislante). Coloque el contactor en la posición OFF y desconecte el cable de alimentación:

- ¡Para protegerlo contra sobretensiones en caso de caída de rayos!
- Si desea evitar reinicios no deseados unas horas más tarde, cuando la presión del depósito haya bajado...
- en caso de inactividad prolongada.

### **Puestas en marcha iniciales y rodaje:**

Las unidades se someten a pruebas y a un periodo de rodaje previo en fábrica.

El compresor continúa su periodo de rodaje durante aproximadamente 15 horas de uso, sin ninguna intervención específica por parte del usuario.

Drene y sustituya por aceite nuevo.

### **Adaptación a la herramienta: ajuste de la presión de trabajo:**

Para utilizar un accesorio, se necesita una presión de trabajo constante (indicada en el manual de instrucciones de la herramienta).

Debe ajustar la presión de salida del compresor al mismo nivel. El ajuste se realiza en el regulador.

Desbloquee la tapa del regulador de presión tirando de ella hacia arriba y, a continuación, gírela en sentido horario para aumentar la presión y en sentido antihorario para disminuirla.

Compruebe la presión en el manómetro. Cuando se alcance la presión deseada, bloquee el mando empujándolo hacia abajo; esto evita que se ajuste accidentalmente por las vibraciones.

**Nota:** Asegúrese de que la presión de ajuste del regulador sea siempre inferior a la presión de reinicio del contactor del presostato. De lo contrario, no se alcanzará la presión deseada.

No utilice una herramienta cuyo consumo de aire supere en más de un 50 % la potencia máxima del compresor. Si lo hace, provocará un desgaste prematuro del compresor.

**Nota:** Si el compresor no viene instalado de serie, tiene la opción de añadir uno.

**Póngase en contacto con un centro de servicio autorizado.**

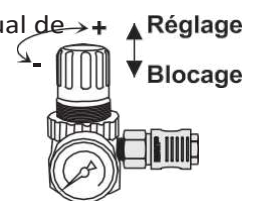

**Regulador**



### Precauciones contra el ruido:

El compresor es un dispositivo ruidoso. Utilice protección auditiva para evitar daños en el oído. La potencia acústica de este aparato se indica en la página 3. Es su responsabilidad cumplir con los niveles de ruido permitidos en el punto de uso del compresor.



### Precauciones para los ojos:

Las proyecciones de aire y partículas pueden ser peligrosas para los ojos. El uso de gafas de seguridad es esencial para un funcionamiento seguro. Nunca apunte con herramientas, mangueras, etc. hacia el cuerpo humano o cualquier animal.



### Peligro de quemaduras:

Ciertas partes del compresor, en particular los cilindros, las aletas de refrigeración, el tubo de descarga, su extensión de cobre y la válvula de retención, pueden alcanzar temperaturas que, en contacto con la piel, pueden provocar quemaduras. Tenga cuidado de no tocarlas hasta que se hayan enfriado lo suficiente. No deje materiales inflamables ni tejidos de nailon cerca o en contacto con el compresor.

## MANTENIMIENTO

**Atención:** El cumplimiento estricto de los procedimientos de mantenimiento mantendrá su compresor en buen estado de funcionamiento. Un mantenimiento adecuado también es esencial para la seguridad, en particular la purga regular y frecuente del depósito.

Por su seguridad, cualquier movimiento del compresor o cualquier operación de mantenimiento debe realizarse con el compresor apagado, sin ninguna fuente de alimentación y con el depósito vacío. El compresor debe moverse sobre sus ruedas utilizando el asa designada.



### Drenaje del depósito:

La condensación en el depósito es inherente al funcionamiento normal del compresor. **Por lo tanto, es esencial vaciar el depósito con la mayor frecuencia posible y, como mínimo, una vez a la semana para evitar la corrosión.** En caso de corrosión grave, el depósito podría agrietarse bajo presión y poner en peligro a las personas y los bienes. El vaciado se realiza despresurizando el depósito y drenando el condensado presente.

**Siga estrictamente las instrucciones de despresurización y drenaje descritas en la página 9 (instalación).**

**Periódicamente**, después de purgar y antes de volver a apretar la tuerca, **compruebe que el sistema de purga funciona correctamente:** ponga en marcha el compresor y asegúrese de que el aire sale correctamente por el tornillo de purga (tuerca). A continuación, apague la unidad y cierre el tornillo antes de volver a presurizar el compresor.

Su depósito cumple con la normativa vigente. No realice nunca ningún tipo de trabajo en él (soldadura, etc.). Si el depósito sufre un golpe, haga que un profesional compruebe su estado.



De acuerdo con la normativa francesa vigente, el depósito del compresor debe ser inspeccionado por un organismo de control (APAVE, Véritas, etc.) como máximo cada 4 años, y recalificado (prueba de resistencia a la presión) por dicho organismo cada 10 años.

Tratamiento de condensados: no verter al medio ambiente los condensados formados a partir del agua y el aceite. Deben ser recogidos por una instalación de tratamiento.

### Drenaje:

- Se recomienda encarecidamente comprobar el nivel de aceite con regularidad.
- Utilice aceite para compresores ISO VG 100. No llene el depósito por encima del nivel rojo: esto provocaría un suministro excesivo de aceite al sistema.
- Realice el primer cambio de aceite tan pronto como finalice el período de rodaje (15 horas de funcionamiento).
- A continuación, vacíe y enjuague el cárter cada año o cada 150 horas de funcionamiento.
- El uso intensivo del compresor puede provocar un consumo excesivo de aceite; en este caso, compruebe el nivel de aceite con regularidad. Se recomienda evitar mezclar aceites.



### Para vaciar la unidad

Con una llave plana, desenrosque y retire el tapón de drenaje situado en la parte inferior del cárter. Incline el compresor hacia delante y deje que se drene el aceite usado.

Una vez que se haya drenado el aceite usado del cárter, compruebe el estado de la junta del tapón de drenaje y vuelva a colocar el tapón (apriételo bien).

Para conocer la cantidad de aceite necesaria para el cárter, consulte el diagrama detallado del conjunto.

Desatornille el tapón de llenado, vierta el aceite lentamente y ajuste la cantidad hasta alcanzar el nivel correcto de aceite en el centro del indicador.

Vuelva a colocar el tapón de llenado.

### Filtros de aire:

Un filtro obstruido reduce el rendimiento del dispositivo. Limpie el cartucho del filtro de aire con frecuencia utilizando un soplador (sople siempre desde el interior hacia el exterior), al menos cada 50 horas.

No utilice productos inflamables para la limpieza. Si está demasiado sucio, sustituya el filtro.

### Válvula de seguridad:

No toque la válvula de seguridad. No se debe alterar su ajuste ni su funcionamiento. Asegúrese de que funciona correctamente de acuerdo con las instrucciones específicas suministradas con el compresor.

### Válvulas:

Los problemas de funcionamiento del compresor suelen deberse a partículas que bloquean las válvulas de retención de las «placas de válvulas» situadas en la cabeza del compresor y/o la válvula antirretorno montada en el depósito. Estas válvulas son fácilmente accesibles y una simple limpieza garantizará el correcto funcionamiento del compresor. Póngase en contacto con un centro de servicio autorizado.



La válvula antirretorno debe desmontarse con el depósito vacío.

### Riesgos relacionados con las heladas:

Si el compresor ha estado expuesto a heladas, guárdelo durante un tiempo en un lugar templado o caliente las tuberías para derretir el hielo que pueda haberse formado a partir del condensado. Vacíe el depósito cada noche y vuelva a ponerlo en marcha por la mañana con el depósito vacío.



## POSIBLES CAUSAS DE MAL FUNCIONAMIENTO

### El compresor no arranca:

- El depósito está lleno.
- El interruptor pulsador no está en la posición «on» y/o el compresor no está enchufado.
- Tensión demasiado baja en los terminales del motor: cable alargador demasiado largo o tensión de red insuficiente.
- El interruptor térmico está ajustado a un valor demasiado bajo: consulte a Peugeot Outils Professionnels para su reparación.

### La unidad emite un zumbido pero no arranca:

El voltaje de la red eléctrica es demasiado bajo.

- Compresor trifásico: la unidad se alimenta con dos fases en lugar de tres. Compruebe si los circuitos de alimentación eléctrica son adecuados: póngase en contacto con el servicio de atención al cliente de Peugeot Professional Tools.

### Caudal insuficiente:

Todas las intervenciones siguientes suponen que el trabajo se realiza fuera de la red, con la unidad fría y el depósito vacío.

- Fuga en la tubería que conecta la unidad al depósito: afloje las tuercas de la tubería sin retirar la tubería, vuelva a colocar la tubería y apriete las tuercas correctamente.
- Correa floja o deslizante: después de apagar el compresor, retire la cubierta que protege la correa y la polea, quite la correa, desatornille el motor de su placa base, aleje el motor del conjunto unos milímetros, vuelva a apretar el motor en su placa base y vuelva a instalar la correa. Asegúrese de que la cubierta protectora esté correctamente colocada antes de volver a encender el aparato.
- Filtro obstruido: límpielo con aire comprimido o sustitúyalo.
- Válvulas del cabezal del compresor atascadas o desgastadas: desmonte el cabezal (culata + placa de válvulas) y limpie o sustituya las válvulas.

**Atención:** cualquier desmontaje del cabezal requiere la sustitución de las juntas.

- Fuga persistente en el interruptor cuando el compresor se detiene: la válvula de control está dañada: limpie o sustituya el disco de goma especial después de desenroscar el cabezal de la válvula de control.

**Precaución:** ¡Desconecte siempre el compresor de la red eléctrica y vacíe el depósito previamente para evitar accidentes!



### Hay fugas de aceite:

- Segmentos desgastados o dañados. Póngase en contacto con el servicio de atención al cliente de Peugeot Professional Tools.
- Cilindro dañado. Póngase en contacto con el servicio de atención al cliente de Peugeot Professional Tools.
- En las culatas: sustituya las juntas de culata siguiendo el procedimiento.

### Conjunto del compresor atascado:

- Cojinetes de biela dañados: póngase en contacto con el servicio de atención al cliente de Peugeot Professional Tools.
- Cilindro y anillos de pistón dañados: póngase en contacto con el servicio de atención al cliente de Peugeot Professional Tools.
- Biela atascada en el cigüeñal: póngase en contacto con el servicio de atención al cliente de Peugeot Professional Tools.
- Los cilindros y segmentos dañados, así como una biela gripada, suelen ser el resultado de una falta de aceite.

### Exceso de agua en el aire expulsado:

Esta condensación es normal y se debe a la expansión del aire comprimido. Si su aplicación requiere la expulsión de aire especialmente seco, le recomendamos que adquiera un secador de aire (póngase en contacto con su distribuidor).



**Precaución:** cualquier otra operación requiere la intervención de los centros de servicio autorizados de Peugeot Outils Professionnels. Cualquier intervención realizada fuera de este marco y sin piezas nuevas de Peugeot Outils Professionnels invalidará la garantía del producto.

### Cuando su compresor dispara el disyuntor:

- Apague el compresor en el interruptor de control.
- Deje que se enfríe antes de volver a ponerlo en marcha.
- Después de unos minutos, pulse el botón de reinicio del disyuntor situado en la carcasa del interruptor.
- A continuación, vuelva a poner en marcha el compresor con el interruptor. Si se dispara varias veces seguidas, póngase en contacto con un centro de servicio autorizado.

Si utiliza un cable alargador, compruebe que la sección transversal del cable sea adecuada. Cable

alargador recomendado: 4 x 2,5 mm<sup>2</sup>, longitud máxima 20 m.



## Garantía

En caso de reclamación de garantía de la máquina, esta deberá ser realizada exclusivamente por un servicio posventa autorizado.

La garantía de la máquina es válida durante 2 años a partir de la fecha de compra por parte del usuario. Este producto se beneficia de una extensión de garantía adicional de 2 años, siempre que el usuario registre el producto en el sitio web de PEUGEOT OUTILS PROFESSIONNELS ([www.peugeot.outils-pro.com](http://www.peugeot.outils-pro.com)) en un plazo de 30 días a partir de la fecha de compra. Esta extensión de garantía está sujeta a las mismas condiciones que la garantía original.

Los accesorios y consumibles no están cubiertos por la garantía.

Es importante conservar el recibo, que sirve como documento de garantía.

La garantía se limita a la reparación o sustitución gratuita de las piezas defectuosas, tras una evaluación por parte del fabricante.

Para cualquier solicitud de información o repuestos relacionados con la máquina, es imprescindible proporcionar la información exacta que figura en la placa de características.

La garantía no cubre los daños causados por el usuario o por un reparador no autorizado por Tivoly.

Enlace a las condiciones generales de garantía





## CE DECLARACIÓN DE CONFORMIDAD «ORIGINAL»

El abajo firmante (fabricante/importador):

TIVOLY  
266 ROUTE PORTES DE TARENTEISE 73790 TOURS-EN-SAVOIE

Declara que la siguiente máquina nueva:

Denominación: COMPRESOR DE PISTÓN Marca:  
PEUGEOT OUTILS PROFESSIONNELS Modelo:  
PCAP150VT25  
Referencia: PPC00100005  
Número de serie:

Cumple con la legislación armonizada aplicable:

NF EN ISO 12100 Seguridad de las máquinas. Principios generales de diseño. Evaluación y reducción de riesgos (noviembre de 2010),  
NF EN 1012-1 Bombas de vacío y compresores: Requisitos de seguridad (diciembre de 2010).

Cumple con los requisitos esenciales de seguridad que le son aplicables:

Directiva sobre máquinas (2006/42/CE),  
Directiva sobre baja tensión  
(2014/35/UE)  
Directiva sobre recipientes a presión simples (2014/29/UE), Directiva  
sobre compatibilidad electromagnética (2014/30/UE), Directiva sobre  
acústica exterior (2000/14/CE),  
Directiva de diseño ecológico 640/2009, ROHS2  
2011/65/UE

Fabricado en TOURS-EN-SAVOIE  
5 de junio de 2025

Stéphane Le Mounier  
Director general

	TIVOLY - Domicilio social: 266 ROUTE PORTES DE TARANTAISE, 73790 TOURS-EN-SAVOIE	SERVICIO DE ATENCIÓN AL USUARIO Tel. +33(0)4 79 89 59 00
	En su constante esfuerzo por mejorar la calidad de sus productos, TIVOLY se reserva el derecho de modificar sus características. La información, las fotos, las vistas detalladas y los diagramas contenidos en este documento no son contractuales.	Edición de abril de 2026