



Obtenez 2 ans de  
garantie offerts



# TRONÇONNEUSE METAL A DISQUE ABRASIF

## PTMR350

ENTRE DE BONNES MAINS

NOTICE D'INSTRUCTIONS ORIGINALE

DE / GB / PT / SP





## QUI SOMMES-NOUS ?

**Peugeot Outils Professionnels** est né de plusieurs évidences.

Celle de réunir le savoir-faire de **Peugeot**, qui maîtrise l'art de la coupe depuis 1810, et l'expertise de **Tivoly**, travailleur du métal depuis 1917, afin de créer une large gamme de machines et d'outils destinés aux professionnels de la construction et de la maintenance.

C'est aussi l'évidence de vouloir être au service des artisans et petites entreprises animées par des valeurs familiales et patrimoniales fortes.

Pour ces professionnels, **Peugeot Outils Professionnels** propose des machines et des outils conçus spécifiquement pour leurs besoins. **Des outils fiables, durables, réparables en France** et dans les pays sous accord de distribution, par des partenaires industriels et familiaux de proximité.

Du matériel de confiance, disposant d'une garantie plus longue, avec une logistique et un

**service après-vente français.** L'assurance de s'adresser aux personnes qui ont assemblé ces outils et connaissent de l'intérieur chaque pièce qui les composent.

De l'ouvrage d'exception au chantier de tous les jours, ces outils sont conçus pour résister aux conditions les plus exigeantes et être pérennes dans le temps.

**Peugeot Outils Professionnels** est né d'une dernière évidence : celle que nos outils sont entre de bonnes mains. Les mains de ceux qui travaillent dans l'ombre et donnent le meilleur d'eux-mêmes pour satisfaire leurs clients.

**Depuis 1810**, beaucoup de choses ont changé mais les mains sont restées les mêmes. Des mains de passionnés, d'artisans, techniciens et installateurs dévoués, de travailleurs fiers d'eux-mêmes et de leurs réalisations.

**Peugeot Outils Professionnels, des outils entre de bonnes mains.**

## MERCI DE VOTRE ACHAT.

Nous sommes ravis que vous ayez choisi Peugeot Outils Professionnels. Chaque détail a été conçu pour vous offrir une expérience exceptionnelle, et nous espérons que vous allez apprécier l'utiliser autant que nous avons pris plaisir à la créer pour vous.

Votre confiance est essentielle pour nous, et nous sommes ravis de vous accompagner à chaque étape de votre expérience avec la marque Peugeot Outils Professionnels.

**Votre achat bénéficie d'une garantie de 2 ans, extensible à 2 ans supplé-**

















**mentaires. Pour en bénéficier, enregistrez-vous sur [www.peugeot-outils-pro.com](http://www.peugeot-outils-pro.com)**

Si vous avez des questions ou avez besoin d'assistance, notre équipe est à votre disposition pour vous offrir le meilleur service possible.

Pour tout contact avec notre service après-vente, composez le numéro +33(0)4.79.89.59.00

Merci d'avoir choisi Peugeot Outils Professionnels. Votre satisfaction est notre priorité.

## SOMMAIRE

<b>1</b>	<b>INTRODUCTION</b> .....	<b>4</b>
<b>2</b>	<b>PICTOGRAMMES</b> .....	<b>4</b>
2.1	PICTOGRAMMES DE SÉCURITÉ DE LA MACHINE.....	4
2.2	PICTOGRAMMES PRÉSENTS DANS CETTE NOTICE D'INSTRUCTIONS.....	4
<b>3</b>	<b>SÉCURITÉ</b> .....	<b>5</b>
3.1	PRESCRIPTIONS GÉNÉRALES DE SÉCURITÉ.....	5
3.2	PRESCRIPTIONS PARTICULIÈRES DE SÉCURITÉ.....	6
3.3	PROTECTION DE L'OPÉRATEUR.....	7
<b>4</b>	<b>DESCRIPTIF ET FONCTIONNEMENT</b> .....	<b>7</b>
4.1	APPLICATION PREVUE DE LA MACHINE.....	7
4.2	CARACTERISTIQUES.....	7
4.3	DESCRIPTIF MACHINE.....	8
<b>5</b>	<b>INSTALLATION</b> .....	<b>9</b>
5.1	 CONDITIONNEMENT.....	9
5.2	 MANUTENTION ET TRANSPORT.....	9
5.3	 INSTALLATION DE LA MACHINE.....	9
<b>6</b>	<b>MONTAGE</b> .....	<b>10</b>
6.1	 MONTAGE/REPLACEMENT DU DISQUE ABRASIF.....	10
6.2	 RACCORDEMENT ELECTRIQUE.....	11
6.3	 ESSAI ET EXAMEN INITIAL AVANT LA PREMIERE UTILISATION.....	11
<b>7</b>	<b>UTILISATION</b> .....	<b>12</b>
7.1	 REGLAGES.....	12
7.2	 PROCEDURE DE COUPE.....	14
7.3	 INCIDENTS DE FONCTIONNEMENT.....	15
7.4	 TABLEAU DE DEFAUTS ET SOLUTIONS.....	15
<b>8</b>	<b>MAINTENANCE</b> .....	<b>16</b>
8.1	 MAINTENANCE QUOTIDIENNE.....	16
8.2	 MAINTENANCE HEBDOMADAIRE.....	16
8.3	 MAINTENANCE MENSUELLE.....	16
8.4	 LUBRIFICATION.....	16
8.5	 CHARBONS.....	17
8.6	 MISE HORS SERVICE DE LA MACHINE.....	17
<b>9</b>	<b>CONSOMMABLE</b> .....	<b>17</b>
<b>10</b>	<b>VUE ÉCLATÉE</b> .....	<b>18</b>
<b>11</b>	<b>SCHEMA ELECTRIQUE</b> .....	<b>21</b>
<b>12</b>	<b>NIVEAU SONORE</b> .....	<b>22</b>
<b>13</b>	<b>NIVEAU VIBRATIONS</b> .....	<b>22</b>
<b>14</b>	<b>PROTECTION DE L'ENVIRONNEMENT</b> .....	<b>23</b>
<b>15</b>	<b>GARANTIE</b> .....	<b>23</b>
<b>16</b>	<b>DÉCLARATION DE CONFORMITÉ</b> .....	<b>24</b>

## 1 INTRODUCTION



**Pour des raisons de sécurité, lire cette notice d'instructions attentivement avant d'utiliser cette machine. Toutes non-observations des instructions causeront des dommages aux personnes et/ou à la machine.**

Cette notice d'instructions est destinée à l'opérateur, au réglage et à l'agent de maintenance.

Cette notice d'instructions est une partie importante de votre équipement. Elle donne des règles et des guides qui vous aideront à utiliser cette machine sûrement et efficacement. Vous devez vous familiariser avec les fonctions et le fonctionnement en lisant attentivement cette notice d'instructions. Pour votre sécurité, il est en particulier très important que vous lisiez et observiez toutes les recommandations sur la machine et dans cette notice d'instructions.

Ces recommandations doivent être strictement suivies à tout moment lors de l'emploi et de l'entretien de la machine. Un manquement au suivi des guides et avertissements de sécurité de la notice d'instructions et sur la machine et/ou une utilisation différente de celle préconisée dans la notice d'instructions peut entraîner une défaillance de la machine et/ou des blessures.

Veuillez conserver cette notice d'instructions avec la machine ou dans un endroit facilement accessible à tout moment pour vous y référer ultérieurement. Assurez-vous que toute personne impliquée dans l'utilisation de cette machine peut la consulter périodiquement. Si la notice d'instructions vient à être perdue ou

endommagée, veuillez nous consulter ou consulter votre revendeur afin d'en obtenir une nouvelle copie.

Utiliser toujours des composants et pièces PEUGEOT OUTILS PROFESSIONNELS. Le remplacement de composants ou de pièces autres que PEUGEOT OUTILS PROFESSIONNELS peut entraîner une détérioration de la machine et mettre l'opérateur en danger.

Cette notice décrit les consignes de sécurité à appliquer par l'utilisateur. Il est de la responsabilité de l'employeur ou de l'utilisateur, suivant l'article L.4122-1 du code du travail, de prendre soin de sa santé et de sa sécurité et de celles des autres personnes concernées par ces actes ou omissions, conformément, en particulier, aux instructions qui lui sont données.

L'employeur doit réaliser une évaluation des risques particuliers liés à son activité, doit former les travailleurs à la machine et à la prévention de ces risques, et informe de manière appropriée les travailleurs chargés de l'utilisation ou de la maintenance des équipements de travail, des instructions ou consignes les concernant.

## 2 PICTOGRAMMES

### 2.1 PICTOGRAMMES DE SÉCURITÉ DE LA MACHINE

Signification des pictogrammes de sécurité apposés sur la machine (les maintenir propres et les remplacer lorsqu'ils sont illisibles ou décollés) :



Port de lunettes de protection obligatoire



Port de chaussures de sécurité obligatoire



Port d'un masque respiratoire obligatoire



Danger, risque de coupure au contact du disque abrasif



Présence électrique



Liaison à la Terre pour les parties métalliques



Port de protection auditive obligatoire



Port de gants de protection obligatoire



Lire attentivement la notice d'instructions



Ne porter aucun vêtement ample, des manches larges, des bijoux, des bracelets, des montres, alliance ...  
Porter des coiffes pour les cheveux longs



Sens de rotation du disque abrasif

### 2.2 PICTOGRAMMES PRÉSENTS DANS CETTE NOTICE D'INSTRUCTIONS



Danger direct pour les personnes et dommages de la machine.



Dommages possibles de la machine ou de son environnement.



Pour les opérations de changement de ruban et de nettoyage, port de lunettes et de gants de protection.



Effectif minimal requis pour certaines opérations.



Note.



Si nécessaire, porter une protection respiratoire pour réduire le risque d'inhalation de poussières dangereuses.



Niveau de capacité technique : opérateur, utilisateur.



Niveau de capacité technique : réglage, entretien.



Niveau de capacité technique : agent de maintenance.



**Les opérations électriques doivent être effectuées par du personnel qualifié et habilité aux travaux électriques basse tension.**

### 3 SÉCURITÉ

#### 3.1 PRESCRIPTIONS GÉNÉRALES DE SÉCURITÉ



**Pour réduire les risques d'incendie, de choc électrique, de choc mécanique et de blessure des personnes lors de l'utilisation des outils électriques, respecter les prescriptions de sécurité de base.**

Cette notice d'instructions ne prend en compte que les comportements raisonnablement prévisibles.

Nos machines sont conçues et réalisées en considérant toujours la sécurité de l'opérateur.

La machine est interdite aux jeunes travailleurs âgés de moins de dix-huit ans.

Nous déclinons toute responsabilité pour tout dommage dû à l'inexpérience, à une utilisation incorrecte de la machine et/ou à son endommagement et/ou au non-respect des instructions et règles de sécurité contenues dans cette notice d'instructions.

En règle générale, les accidents surviennent toujours à la suite d'une mauvaise utilisation ou d'une absence de lecture de la notice d'instructions.

Nous vous rappelons que toute modification de la machine entraînera un désengagement de notre part.

Vérifier la présence, l'état et le fonctionnement de toutes les protections avant de débiter le travail.

S'assurer que les pièces mobiles fonctionnent correctement, qu'il n'y a pas d'éléments endommagés et que la machine fonctionne parfaitement pendant sa mise en service.

Seul le personnel compétent et autorisé est autorisé à réparer ou remplacer les pièces endommagées.

Conserver une zone de travail propre et ordonnée.

Veiller à ce que toute la zone de travail soit visible de la position de travail.

Des aires de travail et des établis encombrés sont une source potentielle de blessures.

Ne pas utiliser la machine à l'extérieur quand les conditions générales météorologiques et ambiantes ne le permettent pas ou dans des locaux très humides. La réserver pour un usage intérieur, dans un endroit sec et aéré et sans présence de liquides inflammables ou de gaz.

Positionner la machine dans une zone de travail suffisamment éclairée.

Proscrire les personnes non autorisées dans la zone de travail, particulièrement les enfants et les animaux, de toucher les outils ou les câbles électriques et les garder éloignés de la zone de travail.

Eteindre la machine quand les opérations d'utilisation sont terminées. Toujours débrancher l'alimentation secteur.

Ne jamais s'éloigner de la machine en cours de fonctionnement.

Ne s'éloigner de la machine que lorsque cette dernière est complètement à l'arrêt.



Ne pas forcer le disque, il fera un meilleur travail et sera plus sûr au régime pour lequel il est prévu.

Ne pas utiliser des disques pour des travaux pour lesquels ils ne sont pas prévus.



Ne pas endommager le câble d'alimentation électrique.

Ne jamais tirer sur le câble d'alimentation électrique pour le retirer de la prise électrique.

Maintenir le câble d'alimentation électrique éloigné des sources de chaleur, des parties grasses et/ou des bords tranchants.

Protéger le câble d'alimentation électrique contre l'humidité et tous risques éventuels de dégradations.

Vérifier périodiquement le câble d'alimentation électrique. En cas de dommage, le faire réparer par un réparateur agréé.

Les interrupteurs défectueux doivent être remplacés par une personne habilitée ou un réparateur agréé.

Ne pas utiliser la machine si l'interrupteur ne commande ni l'arrêt ni la marche.



Ne pas présumer de ses forces.

Toujours garder une position stable et un bon équilibre.

Surveiller ce que l'on fait, faire preuve de bon sens.

Ne pas utiliser la machine en état de fatigue.

Toujours utiliser les deux mains pour faire fonctionner cette machine.

L'utilisation de tout accessoire, autre que ceux décrits dans la notice d'instructions, peut présenter un risque de blessures des personnes.

L'utilisateur est responsable de sa machine et s'assure que :

- La tronçonneuse est utilisée par des personnes ayant eu connaissance des instructions et autorisées à le faire.
- Les règles de sécurité ont bien été respectées.
- Les utilisateurs ont été informés des règles de sécurité.
- Les utilisateurs ont lu et compris la notice d'instructions.
- Les responsabilités pour les opérations de maintenance et d'éventuelles réparations ont bien été assignées et observées.
- Les défauts ou dysfonctionnements ont été immédiatement notifiés à un réparateur agréé ou auprès de votre revendeur.
- La tronçonneuse doit être utilisée dans les domaines d'application décrits dans cette notice.
- Toute utilisation autre que celle indiquée sur la présente notice d'instructions peut constituer un danger.
- Les protections mécaniques et/ou électriques ne doivent pas être enlevées ou shuntées.
- Aucune modification et/ou reconversion ne doit être effectuée.

PEUGEOT OUTILS PROFESSIONNELS décline toute responsabilité pour des dommages causés aux personnes, animaux ou objets par suite de non-respect des instructions et règles de sécurité contenues dans cette notice d'instructions.

### 3.2 PRESCRIPTIONS PARTICULIÈRES DE SÉCURITÉ



#### Prescriptions particulières de sécurité pour la scie à ruban.

Avant utilisation, la machine doit être montée correctement dans son ensemble.

Utiliser la tronçonneuse en intérieur ou sur des chantiers extérieurs si les conditions climatiques le permettent.

Ne pas brancher si la tronçonneuse n'est pas placée sur une surface plate et stable, sans obstacles et bien éclairée.

Ne pas faire fonctionner la tronçonneuse lorsque le carter de protection du disque est démonté.

Vérifier le bon fonctionnement du carter mobile de protection du disque.

Ne jamais bloquer le carter mobile de protection du disque.

La tronçonneuse est prévue pour une utilisation d'appoint à sec dans des métaux ferreux (acier, fer, fonte), et dans l'inox, avec un disque approprié

Pour les coupes de plein, réduire les capacités annoncées de 40 %.

Utiliser uniquement des disques recommandés par PEUGEOT OUTILS PROFESSIONNELS.

S'assurer que le choix du disque correspond au matériau et à la section de la matière à couper.

Ne pas utiliser cette tronçonneuse pour la coupe de métaux non ferreux, de matériaux de construction, de bois, de PVC ou dérivés. S'assurer que le disque est correctement monté avec sa bague de réduction.

Vérifier le bon serrage du disque.

Ne pas utiliser de disque endommagé ou déformé pour éviter les contrecoups.

S'assurer qu'aucune clé de serrage ne se trouve sur la tronçonneuse avant de la mettre en fonctionnement.

S'assurer que l'interrupteur est en position « arrêt » avant de brancher la tronçonneuse à une prise électrique.

Tenir les mains à distance des zones de coupe quand la machine est en fonctionnement.

Maintenir toujours la tronçonneuse de chantier avec les deux mains en portant des gants de protection.

Ne jamais maintenir les matériaux à couper à la main, les bloquer soigneusement à l'aide de l'étau.

Vérifier le bon serrage des boulons de blocage du mors arrière réglable avant de faire une coupe.

Porter toujours des lunettes de protection.

Porter une protection auditive.

Porter une protection respiratoire pour réduire le risque d'inhalation de poussières dangereuses.

Ne pas utiliser de liquide de coupe.

Maintenir toujours une zone de travail propre et non encombrée.

Toujours travailler en position stable et garder l'équilibre.

Ne pas commencer la coupe en butée contre le matériau.

Ne pas heurter le disque sur le matériau à couper mais appliquer une pression progressive.

Ne pas toucher le disque en mouvement.

Ne pas arrêter le disque à la main.

Veiller à ce qu'aucune personne ne se trouve dans le passage des débris et étincelles provoqués par les coupes.

Ne pas utiliser la tronçonneuse sans interruption pendant plus de 30 minutes.

Dans tous les cas, rester concentré sur le travail.

Pour toutes les opérations présentant des risques de coupure, brûlure, pincement, happement, enroulement, écrasement notamment chargement et déchargement des matériaux à

couper, changement de disque, manipulation du matériau à couper, arrêter la machine et porter des gants de protection.

La précipitation fait rarement gagner du temps. Le travail est mal fait. Les risques d'accidents sont multipliés.

Ne pas ajouter d'accessoires supplémentaires en vue d'opérations pour lesquelles ils ne sont pas conçus.

L'utilisation d'un accessoire inapproprié est synonyme de risques d'accidents.

Avant d'effectuer toute opération de mise en position ou enlèvement des déchets de matériau, arrêter la machine en mettant l'interrupteur en position « arrêt ».

Déconnecter l'alimentation électrique pour toute opération plus importante (maintenance, entretien, ...).

Maintenir toujours le disque propre.

Ne pas nettoyer le disque lorsqu'il est en mouvement.

Lorsque la coupe est terminée, relâcher l'interrupteur et accompagner la tête dans sa position de départ (repos, vers le haut).

Lorsque la machine est arrêtée, le disque continue sa rotation quelques secondes avant son arrêt complet.

Le disque peut devenir très chaud pendant le fonctionnement de la machine. Attendre le refroidissement du disque avant le remplacement.

Maintenir toujours la tronçonneuse de chantier propre, non encombrée et en bon état.

Éviter que des restes de matériaux coupés ne se déposent.

Garder le carter ventilateur du moteur propre et non couvert pour assurer correctement le fonctionnement de la machine.

Pour le nettoyage, retirer les déchets en portant des lunettes et des gants de protection, machine à l'arrêt. Éviter une soufflette, préférer un chiffon propre et sec, une brosse, un pinceau à long manche, un crochet.

Ne pas immerger la machine dans l'eau, ni la laver avec un jet d'eau sous pression car risque de faire pénétrer celle-ci dans la partie électrique.

Ne pas utiliser de solvant ou de détergents agressifs pour le nettoyage.

Déconnecter la machine et vérifier que les parties mobiles sont bloquées, lors du déplacement de la tronçonneuse.

Stocker la machine, en la couvrant avec une housse imperméable, dans un endroit sec et hors de portée des enfants.



Les accidents sont généralement la conséquence de :

- Absence d'accessoires qui permettent de maintenir correctement le matériau à couper.
- Désordre : les accessoires, s'ils existent, ne sont pas rangés et l'opérateur ne les trouvant pas, s'en passe.
- Un mode opératoire inapproprié ou dangereux.
- Une formation, un apprentissage, et/ou une expérience insuffisante des opérateurs pour l'utilisation de la machine.
- Absence des carters de protection pendant l'utilisation de la machine.
- Des vêtements non ajustés, l'absence de lunettes pour certains travaux

### 3.3 PROTECTION DE L'OPÉRATEUR



**Pour la sécurité de l'opérateur, veiller à ce que les parties non travaillantes soient toujours recouvertes par un carter de protection.**

Cette machine est conçue pour un seul opérateur.  
L'opérateur doit porter des équipements de protection individuelle adaptés :

- Pendant l'utilisation :
  - Lunettes de protection.
  - Protection auditive.
  - Chaussures de sécurité.
  - Gants de protection.
  - Protection respiratoire.
- Pendant le nettoyage de la machine ou le changement de disque :
  - Lunettes de protection.
  - Chaussures de sécurité.
  - Gants de protection.

L'opérateur doit porter des vêtements ajustés et si nécessaire des coiffes pour cheveux longs.

L'opérateur ne doit pas porter par exemple :

- Des vêtements amples, des manches larges.
- Des bracelets, montre, alliance, bijoux, cravate, foulard.
- Tout autre objet risquant de s'accrocher aux éléments mobiles de la machine.



## 4 DESCRIPTIF ET FONCTIONNEMENT

### 4.1 APPLICATION PREVUE DE LA MACHINE

La tronçonneuse de chantier modèle PTMR350 est une machine conçue et réalisée uniquement pour effectuer, dans un usage ponctuel (2h/j), un tronçonnage d'appoint à sec de matériaux profilés ou pleins de type métaux ferreux (acier, fer, fonte), et en inox, à l'aide d'un disque approprié.

Pour les coupes de matériaux pleins, réduire les capacités annoncées de 40 %.

Dans le cas d'une mauvaise utilisation ou de coupes de matériaux non préconisés pour le disque, le constructeur déclinera toute responsabilité.

Dans de bonnes conditions d'utilisation et de maintenance, la sécurité du fonctionnement et le travail sont garantis pour plusieurs années.

Pour ce faire, explorer la machine dans ses différentes fonctions.



**Ne pas utiliser cette machine pour la coupe de métaux non ferreux (cuivre, aluminium, plomb, zinc, étain, laiton, etc.), de matériaux de construction (béton, parpaing, pavé, pierre, etc.), de bois, de PVC ou dérivés.**

### 4.2 CARACTERISTIQUES

- Tronçonnage d'appoint à sec de métaux ferreux sur chantier
- Carter de disque mobile à fermeture automatique
- Etau à serrage rapide
- Mors pivotant 45° à gauche
- Ergot de blocage d'arbre pour démontage aisé du disque
- Axe de blocage tête pour le transport
- Interrupteur de sécurité
- Filtre anti-parasites
- Collecteur de poussières et d'étincelles
- Livrée avec :
  - Clé de service
  - Disque abrasif

Capacités de coupes (mm)	Rond	Carré	Rectangle (L x h)	Ouverture étau (mm)	Dimensions disque (mm)	Vitesse de rotation (tr/min)	Alimentation	Puissance moteur (kW)	Poids (kg)	Dimensions (L x p x H) (mm)
90°	120	105	125 x 105	240	350 x 3 x 25,4	3400	230 V monophasé	2,2	20,6	500 x 280 x 410
45° G	100	90	90 x 100							

## 4.3 DESCRIPTIF MACHINE



Figure 1

- |  |  |
|--|--|
| 1. Poignée                               | 10. Manivelle d'étau                         |
| 2. Interrupteur « MARCHE/ARRET »         | 11. Socle                                    |
| 3. Carter ventilateur moteur             | 12. Pied                                     |
| 4. Carter mobile de protection du disque | 13. Bac de copeaux                           |
| 5. Disque abrasif                        | 14. Mors d'étau arrière réglable             |
| 6. Butée de profondeur                   | 15. Collecteur de poussières et d'étincelles |
| 7. Mors d'étau avant pivotant            | 16. Carter fixe de protection du disque      |
| 8. Axe d'étau                            |  |
| 9. Socle d'appui de l'étau               |  |

## 5 INSTALLATION

### 5.1 CONDITIONNEMENT



**Un petit sac anti-humidité peut se trouver dans l'emballage. Ne pas le laisser à la portée des enfants et le jeter.**

La tronçonneuse de chantier est conditionnée et fournie avec un disque abrasif, dans un emballage en carton, facilitant la manutention, le transport et le stockage.

Lors du déballage, sortir chaque élément de la tronçonneuse de chantier, vérifier l'état général puis procéder à l'assemblage.

La tête de la tronçonneuse est bloquée à l'aide d'un axe de blocage tête en position basse à des fins de transport. Pour déplacer la tête vers le haut, tirer tout simplement l'axe du carter moteur.

Vérifier la propreté de la machine.

Si le produit ne vous semble pas correct ou si des éléments sont cassés ou manquants, contacter votre vendeur.

Conserver la notice d'instructions pour y faire référence ultérieurement.

### 5.2 MANUTENTION ET TRANSPORT

Compte tenu du poids (20 kg) et des dimensions de la machine, la manutention et la mise en place peuvent s'effectuer avec une seule personne.

Pour transporter la tronçonneuse de chantier, toujours bloquer la tête de coupe en position basse à l'aide de l'axe de blocage tête (A) prévue à cet effet. Une poignée permet de la transporter facilement.

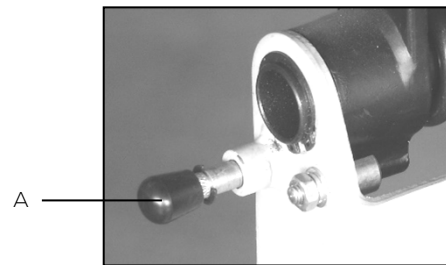

### 5.3 INSTALLATION DE LA MACHINE



**Environnement de l'installation :**

- Tension d'alimentation électrique conforme aux caractéristiques de la machine.
- Température ambiante comprise entre +5°C et +35°C.
- Humidité relative de l'air ne dépassant pas 90%.
- Ventilation du lieu d'installation suffisante.
- Zone de travail suffisamment éclairée pour un travail en toute sécurité : l'éclairage doit être de 500 LUX.

Tenir compte de l'emplacement de la machine dans la pièce, celui-ci doit favoriser les déplacements et les mouvements. Respecter une distance de 800 mm minimum entre l'arrière de la machine et le mur.

Positionner la machine sur une surface plane et horizontale de sorte qu'elle soit la plus stable possible et de niveau.

Utiliser des bâtis de support de la machine de capacité suffisante.

Pour effectuer les coupes en respectant les critères ergonomiques, la hauteur idéale est celle qui permet de positionner le plan de l'étau à environ 90/95 cm du sol.

Veiller à ce qu'aucune personne ne se trouve dans le passage des débris et étincelles provoqués par les coupes.

## 6 MONTAGE

## 6.1 MONTAGE/REPLACEMENT DU DISQUE ABRASIF



**Déconnecter l'alimentation électrique de la machine avant de réaliser cette opération.**



**Ne jamais installer de disque abîmé, voilé, tordu, fendu ou ébréché (risque de contrecoups).  
Monter un disque conforme aux préconisations d'utilisation de la machine (Ø350 mm, épaisseur 3 mm, alésage 25,4 mm).**



**Afin de garantir une grande rapidité de coupe et la longévité du moteur, il est impératif d'utiliser les disques d'origine PEUGEOT OUTILS PROFESSIONNELS.**



**Utiliser uniquement des disques abrasifs recommandés par PEUGEOT OUTILS PROFESSIONNELS ayant une vitesse indiquée égale ou supérieure à la vitesse indiquée sur la plaque signalétique de la machine.**



**L'épaisseur maximum du disque est de 3 mm.**



**Le disque peut devenir très chaud pendant le fonctionnement de la machine. Attendre le refroidissement du disque avant le remplacement.**



**Port de gants de protection obligatoire.**

**Procédure :**

1. Déconnecter l'alimentation électrique de la machine.
2. S'assurer que la tête de la tronçonneuse est en position haute.
3. Dévisser les deux vis qui se trouvent sur le carter de protection du disque (A).
4. Enlever le carter central de protection (B).
5. Soulever le carter mobile de disque (C).
6. Tourner le disque (D) et le bloquer à l'aide de la manette de blocage d'arbre (E).
7. Une fois la manette de blocage d'arbre du disque (E) enclenchée, utiliser la clef sur le boulon d'axe du disque et le tourner dans le sens inverse des aiguilles d'une montre pour le desserrer.
8. Enlever le boulon d'axe, la rondelle et le flasque de disque extérieur.
9. Retirer soigneusement le disque (D).
10. S'assurer que les surfaces des points d'appui du disque sont propres et ne comportent aucune particule étrangères.
11. Monter la bague de réduction sur le nouveau disque abrasif.
12. Installer sur le flasque intérieur le nouveau disque.
13. Remonter le flasque de disque extérieur, la rondelle et le boulon d'axe.
14. Resserrer le boulon d'axe avec la clef dans le sens des aiguilles d'une montre, tout en s'assurant que la manette de blocage d'arbre du disque (E) est enclenchée.
15. Désenclencher la manette de blocage d'arbre du disque (E).
16. Baisser le carter mobile de disque (C).
17. Remettre en place le carter central de protection du disque (B).
18. Resserrer les deux vis (A).
19. S'assurer que le disque ne soit pas monté de biais.

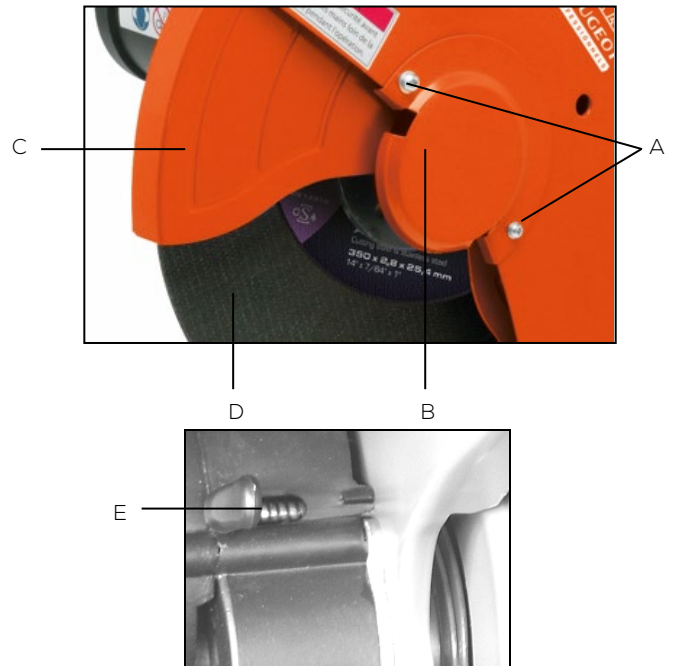

**Ne pas enlever le flasque intérieur du disque.  
Au remontage du disque, veiller à la propreté des flasques de serrage et du boulon d'axe. N'utiliser que des flasques d'origine.**



**Après serrage du disque, toujours tourner vers l'arrière le disque avec la clé de serrage pour aider la manette de blocage du disque à se désenclencher.**

## 6.2 RACCORDEMENT ELECTRIQUE



**Les opérations électriques doivent être effectuées par du personnel qualifié et habilité aux travaux électriques basse tension.**



**Avant le montage du disque, vérifier le sens de rotation du moteur (sens des aiguilles d'une montre). Monter le disque abrasif, une fois le sens de rotation du moteur vérifié.**

**Un pictogramme de sens de rotation du disque est présent sur le carter du disque.**

**La garantie ne comprend pas les dommages dus à une mauvaise connexion.**



### **PRESENCE ELECTRIQUE**

S'assurer que la tension d'alimentation électrique de l'installation correspond à celle de la machine.

Effectuer le branchement électrique au moyen du câble d'alimentation de la machine.

Vérifier que la prise électrique de l'installation est compatible avec la fiche de la machine (2P+T).

Pour le branchement, la prise utilisée doit être conforme aux normes « EN 60309-1 ».

Contrôler que l'installation électrique sur laquelle la machine sera branchée est bien reliée à la terre conformément aux normes de sécurité en vigueur.

Nous rappelons à l'utilisateur qu'il doit toujours y avoir, en amont de l'installation électrique, une protection magnétothermique sauvegardant tous les conducteurs contre les courts-circuits et contre les surcharges.

Cette protection doit toujours être choisie sur la base des caractéristiques électriques de la machine, spécifiées sur la plaque signalétique :

- Tension : 230 V monophasé
- Fréquence : 50 Hz
- Puissance moteur : 2,2 kW
- Intensité : 10 A
- Indice de protection : IP 20



**L'usage de la machine avec un câble endommagé est rigoureusement interdit.**

**Vérifier régulièrement l'état du câble d'alimentation électrique, de l'interrupteur et du passe-câble.**



**Utiliser des câbles et enrouleurs de section et de longueur conformément à la puissance de la machine et les dérouler entièrement.**

**Les branchements d'accouplement électrique et les rallonges doivent être protégés des éclaboussures, et sur des surfaces sèches.**



**Pour une utilisation à l'extérieur, câbles et enrouleurs sont soumis à des normes et homologations précises. Les vérifier avant utilisation.**



**Ne pas retirer la fiche de la prise électrique en tirant sur le fil, tirer uniquement sur la fiche.**

## 6.3 ESSAI ET EXAMEN INITIAL AVANT LA PREMIERE UTILISATION

- Vérifier que la tronçonneuse est bien sur une surface plane et horizontale de sorte qu'elle soit la plus stable possible et de niveau.
- Vérifier que les pièces mobiles fonctionnent correctement, qu'il n'y a pas d'éléments endommagés.
- Vérifier que les protections sont présentes, intactes et en bon état de fonctionnement.
- Vérifier l'état du disque.
- Vérifier la descente de la tête du disque, les carters de protection du disque et l'étai.
- Vérifier que la machine fonctionne parfaitement à vide.

## 7 UTILISATION



**Avant toute mise en fonctionnement, se familiariser avec les dispositifs de commande.**



**Avant toute opération de maintenance ou d'entretien, déconnecter l'alimentation électrique.**

 7.1  REGLAGES



**Déconnecter l'alimentation électrique de la machine avant de réaliser ces opérations.**

**A. Coupes d'angles**

La tronçonneuse permet d'exécuter des coupes à 0°, 45° Gauche, 30° Droite et à des angles intermédiaires :

1. Desserrer les boulons de blocage du mors arrière réglable (A).
2. Tourner le mors arrière (B) jusqu'à la position angulaire souhaitée.
3. Resserrer les boulons de blocage du mors arrière (A).
4. Le mors avant (C) pivote dans la position prévue et s'alignera automatiquement avec le matériau.

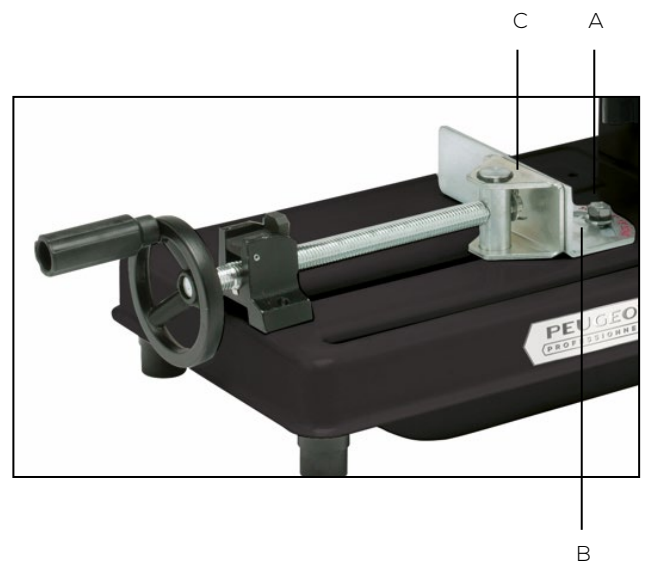
✓ Possibilité aussi de déplacer verticalement le mors arrière réglable (A) en dévissant les boulons de blocage (comme par exemple pour les coupes à 30° Droite).

**B. Groupe étau**

L'étau possède un serrage rapide :

1. Placer le matériau à couper contre le mors d'étau arrière réglable à l'angle de coupe désiré.
2. Renvoyer le levier de dégagement (A) vers l'arrière pour libérer l'axe d'étau.
3. Glisser le mors d'étau avant pivotant vers le matériau à couper pour l'engager.
4. Renvoyer le levier de dégagement (A) vers l'avant pour bloquer l'axe d'étau.
5. Serrer entièrement l'étau en utilisant la manivelle.

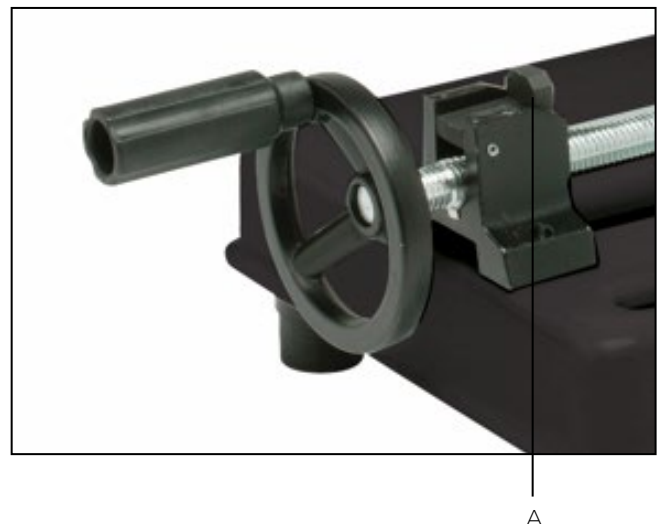

### C. Serrage du matériau à couper



**Ne pas positionner des matériaux à couper sur le groupe étau :**

- **Pendant la coupe.**
- **Alors qu'un profilé est déjà introduit dans l'étau.**

1. Ouvrir l'étau suffisamment.
  2. Mesurer le matériau et marquer la ligne de coupe.
  3. Poser le matériau à couper entre les mors.
  4. Aligner le matériau à couper avec le disque et le mors d'étau arrière réglable.
  5. Serrer le matériau comme décrit ci-dessus.
- Afin de garantir des coupes précises, un rendement optimum et une longévité accrue du disque, les figures ci-contre montrent les préconisations de positionnements des profilés dans l'étau (lors de coupes droites à 0°).
  - Toujours couper sur la plus petite épaisseur du matériau.

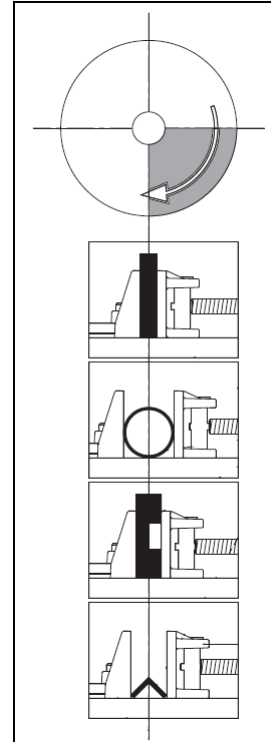

### D. Course de descente du disque

Il est possible de régler la course de descente à l'aide de la butée de profondeur :

1. Desserrer le contre-écrou (A).
2. Serrer ou desserrer, selon nécessité, la vis de butée (B).
3. Resserrer ensuite le contre-écrou (A).

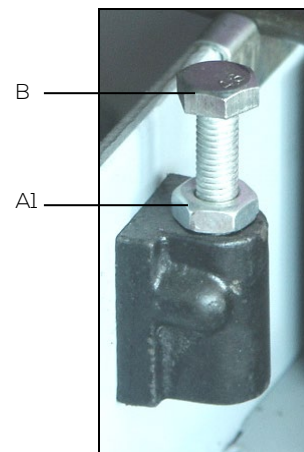

**La vis de butée (B) ne doit pas être serrée trop enfoncée, car, dans ce cas, le disque découperait le bac de copeaux. Veiller à ce que la vis de butée soit toujours à la bonne hauteur avant de mettre la machine en marche.**

7.2  PROCEDURE DE COUPE

**Port des équipements de protection individuelle adaptés obligatoire.**



**Tenir les mains à distance des zones de coupe quand la machine est en fonctionnement.  
Avant d'effectuer toute opération de mise en position du profilé ou enlèvement des déchets de coupe, arrêter la machine.**



**Toujours utiliser l'étau : les matériaux soumis à la coupe doivent être parfaitement bloqués par l'étau pour éviter toute projection.**



**Ne jamais toucher à la manette de blocage du disque pendant le fonctionnement.**



**Lors de la coupe, risque de projection d'étincelles ou de débris de métal chaud.**



**Avant toute utilisation de la machine, s'assurer que :**

- La manette de blocage du disque est désenclenchée.
- La clé de serrage de disque n'est pas restée sur le boulon d'axe.
- Les deux carters de disque sont présents sur le carter de protection.



**Pour les coupes de matériaux pleins, réduire les capacités annoncées de 40 %.**

### Cycle d'opération

#### A. Instruction de coupe :

1. Mettre le mors arrière à l'angle de coupe désiré.
2. Régler la butée de profondeur.
3. Ouvrir suffisamment le mors avant.
4. Positionner le matériau dans l'étau à la longueur souhaitée.
5. Bloquer correctement le matériau.
6. Appuyer sur l'interrupteur (A) pour mettre en fonctionnement le moteur et pour permettre au disque d'atteindre sa vitesse maximum.
7. Descendre la tête lentement vers le matériau à couper en effectuant une pression constante et correcte, éviter tout contact brusque.
8. Si la coupe est réalisée en forçant, le disque aura tendance à fléchir et la coupe sera de biais.
9. Ne pas se tenir en face du disque mais légèrement de côté.

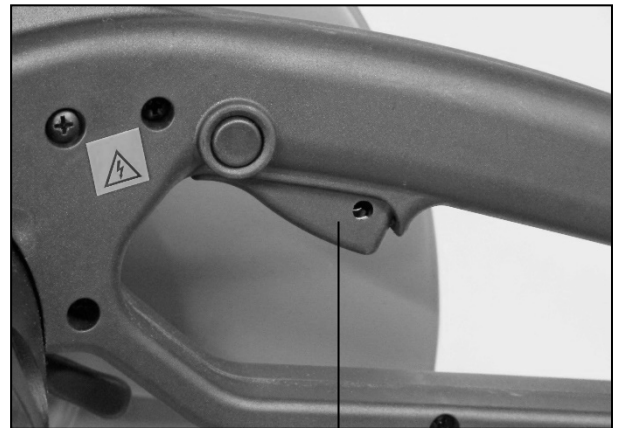

A



**Laisser le temps au disque de prendre sa vitesse maximum avant de commencer à couper.  
Ne pas freiner ou bloquer le disque en effectuant des pressions trop importantes.**



**Attendre l'arrêt complet du disque avant de débloquer un matériau ou de changer l'angle de coupe.**

#### B. Arrêt :

- |  |   |
|--|---|
| <ol style="list-style-type: none"> <li>1. Relever la tête lorsque la coupe est terminée.</li> <li>2. Relâcher l'interrupteur (A) pour arrêter la machine. Le disque continue sa rotation quelques secondes avant son arrêt complet.</li> </ol> | <ol style="list-style-type: none"> <li>3. Après la coupe, remettre la tête en position initiale.</li> <li>4. Ouvrir l'étau.</li> <li>5. Repousser le matériau à couper ou l'enlever.</li> </ol> |
|--|---|



**Lorsque la coupe est terminée, relâcher l'interrupteur et raccompagner la tête dans sa position de départ (repos, vers le haut).**

7.3  INCIDENTS DE FONCTIONNEMENT

**Blocage du disque dans le matériau**

**Déconnecter l'alimentation électrique de la machine avant de réaliser cette opération.**





















**Port de gants de protection obligatoire.**

1. Relâcher l'interrupteur.
2. Déconnecter la machine.
3. Ouvrir l'étau avec précaution.
4. Relever la tête de disque avec précaution.
5. Dégager le matériau avec précaution.
6. Vérifier si le disque n'est pas détérioré.



**Remplacer le disque s'il est détérioré.**

 7.4  TABLEAU DE DEFAUTS ET SOLUTIONS

DEFAUTS	SOLUTIONS
Usure prématurée du disque :	 Disque inadéquat.  Effectuer une pression constante et correcte.
Vibrations du disque pendant la coupe :	 Effectuer une pression constante et correcte.  Remplacer le disque.  Maintenir le matériau plus fermement.
Etat de surface insuffisante :	 Effectuer une pression constante et correcte.  Remplacer le disque.
Faces obtenues convexes ou concaves :	 Effectuer une pression constante et correcte.  Remplacer le disque.
Débit de sciage insuffisant :	 Effectuer une pression constante et correcte.  Remplacer le disque.
Coupe non perpendiculaire :	 Ne pas forcer la coupe, laisser travailler le disque.
Le moteur n'a pas de puissance :	 Augmenter la section du câble de rallonge.  Résoudre la baisse de tension de l'alimentation électrique.  Ne pas forcer la coupe, laisser travailler le disque.
Le moteur s'est arrêté et ne redémarre pas :	 Ne pas forcer la coupe, laisser travailler le disque.  Augmenter la section du câble de rallonge à la suite de la surcharge du moteur.  Résoudre la baisse de tension de l'alimentation électrique.  Remplacer les charbons.

## 8 MAINTENANCE



**Avant toute opération de maintenance ou d'entretien, déconnecter la machine.**

**Pour le nettoyage, retirer les déchets (particulièrement l'élimination des copeaux) en portant des lunettes et des gants de protection, machine à l'arrêt. Eviter une soufflette, préférer un chiffon propre et sec, une brosse, un pinceau à long manche, un crochet.**



**Ne pas utiliser de soufflette pour éliminer les déchets.**

**Ne pas utiliser de solvant ou de détergents agressifs pour le nettoyage.**

**Ne pas immerger la machine dans l'eau, ni la laver avec un jet d'eau.**



**Les copeaux sont souvent très pointus et chauds. Ne pas les toucher à mains nues.**

Pour maintenir l'efficacité de la machine et de ses composants, il est nécessaire de procéder à son entretien.

Trouver ci-après les plus importantes interventions de maintenance que l'on peut classer selon leur fréquence en interventions quotidiennes, hebdomadaires et mensuelles.

Le non-respect des tâches prescrites entraîne une usure prématurée et diminue les performances de la machine.



### 8.1 MAINTENANCE QUOTIDIENNE

- Nettoyer normalement la machine pour enlever les déchets et les poussières qui s'y sont accumulés.
- Contrôler si le disque abrasif n'est pas usé.
- Vérifier si les carters de protection et l'interrupteur fonctionnent correctement.
- Si la machine reste à l'extérieur, la couvrir avec une housse imperméable.

### 8.2 MAINTENANCE HEBDOMADAIRE

- Nettoyer à fond la machine pour enlever notamment les copeaux.
- Contrôler le bon fonctionnement des carters de protection et des organes de commande, en recherchant les éventuels défauts.

### 8.3 MAINTENANCE MENSUELLE

- Vérifier si les vis du moteur et des carters de protection sont bien serrées.
- Contrôler et remplacer si nécessaire le câble d'alimentation électrique.

### 8.4 LUBRIFICATION

Lubrifier votre machine une fois par mois pour allonger la durée de vie :

- Partie tournante de l'étau, partie glissante de l'étau, partie tournante de l'arbre moteur (utiliser de l'huile machine).
- Axe de remontée de tête.
- Tous les roulements sont lubrifiés à vie.

## 8.5 CHARBONS



**Déconnecter l'alimentation électrique de la machine avant de réaliser cette opération.**



**Remplacer toujours les charbons par paire.**



**Pour une simple vérification, s'assurer de remettre les charbons correctement comme à l'origine.**

La durée de vie des charbons varie, celle-ci dépend de la charge du moteur, elle est de minimum de 50 heures d'utilisation. Contrôler les charbons après les 50 premières heures d'utilisation. Après le premier contrôle, examiner ceux-ci toutes les 10 heures.

Les charbons sont situés de part et d'autre du moteur :

1. Dévisser les caches plastiques charbons situés de chaque côté du moteur (A).
  2. Enlever les charbons.
  3. Nettoyer les supports des charbons.
  4. Installer des nouveaux charbons.
  5. Revisser les caches plastiques charbons (A).
- Lorsqu'un charbon atteint une longueur inférieure à 1 mm ou a brûlé, ou encore lorsque le ressort est tordu, remplacer les deux charbons.
  - Ne pas permuter les charbons après contrôle.



A

## 8.6 MISE HORS SERVICE DE LA MACHINE

Si la tronçonneuse ne doit pas être utilisée pendant une période prolongée, il est recommandé de procéder comme suit :

1. Déconnecter la fiche du réseau d'alimentation.
2. Desserrer le disque.
3. Nettoyer la machine avec précaution.
4. Couvrir la machine, si nécessaire.

## 9 CONSOMMABLE

### DISQUE ABRASIF

✓ Afin de garantir une grande rapidité de coupe et la longévité du moteur, il est impératif d'utiliser les disques d'origines PEUGEOT OUTILS PROFESSIONNELS.

	Ø x Epaisseur x Alésage (mm)	Référence
XPLR+LCT	350 x 3 x 25,4	PPA4014355080

## 10 VUE ÉCLATÉE

## VUE ÉCLATÉE PTMR350 (VUE 01)

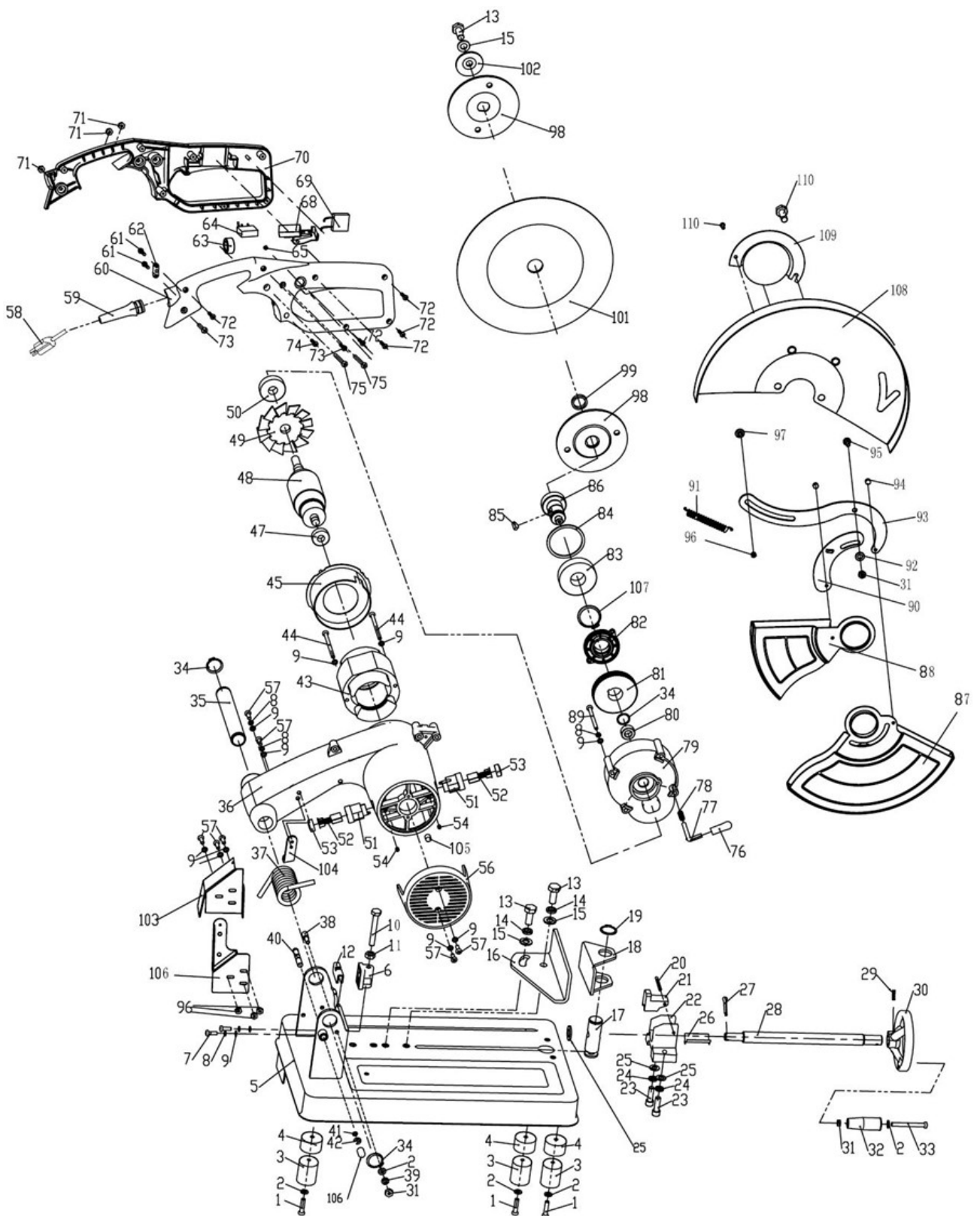

## NOMENCLATURE VUE ÉCLATÉE PTMR350 (VUE 01)

Repère	Désignation	Quantité
1	VIS M6x25	3
2	RONDELLE PLATE Ø6	6
3	PIED CAOUTCHOUC	3
4	COUVRE PIED	3
5	SOCLE #RAL 9004	1
6	SUPPORT BUTEE DE PROFONDEUR	1
7	VIS M5x12	2
8	RONDELLE FREIN Ø5	8
9	RONDELLE PLATE Ø5	15
10	BOULON M8x60	1
11	ECROU M8	1
12	PLAQUE	1
13	VIS M10x25 TETE HEXAGONALE	3
14	RONDELLE FREIN Ø10	2
15	RONDELLE PLATE Ø10	3
16	PLAQUE PIVOTANTE	1
17	ARBRE DE PIVOT DE L'ETAU	1
18	MACHOIRE D'ETAU	1
19	CIRCLIPS Ø22	1
20	GOUPILLE	1
21	VERROU A DEGAGEMENT RAPIDE	1
22	SOCLE DE L'ETAU	1
23	BOULON M8x25	2
24	RONDELLE FREIN Ø8	2
25	RONDELLE M8	3
26	PLAQUE DE BLOCAGE	1
27	GOUPILLE M4x20	1
28	TIGE DE LA VIS ETAU	1
29	GOUPILLE M4x20	1
30	VOLANT D'ETAU	1
31	ECROU M6	3
32	MANIVELLE	1
33	BOULON M6x55	1
34	CIRCLIPS Ø24	3
35	AXE DE BRAS MOTEUR	1
36	BRAS MOTEUR (A)	1
37	RESSORT DE BRAS DE MOTEUR	1
38	VIS	1
39	RONDELLE FREIN Ø6	2
40	GOUPILLE	1
41	JOINT TORIQUE	1
42	BAGUE EN C Ø6	1
43	STATOR	1
44	BOULON M5x75	2
45	COUVERCLE DE MOTEUR	1
47	ROULEMENT 101	1
48	ROTOR (A)	1
49	ROUE A AILETTES	1
50	ROULEMENT 302	1
51	PORTE BALAI (A)	2
52	BALAI DE CARBONE (A)	2
53	COUVERCLE DE PORTE BALAI (A)	2
54	BOULON M5x6	2
56	COUVERCLE DE MOTEUR	1
57	BOULON M5x15	7
58	CABLE D'ALIMENTATION	1
59	PASSE CABLE	1
60	PARTIE INFERIEURE POIGNEE (A)	1
61	VIS ST 4,2x12	2
62	BRIDE DE CABLE D'ALIMENTATION	1
63	ANTIPARASITE	1
64	CONDENSATEUR	1
65	ECROU	1
68	INTERRUPTEUR (APR. 2012)	1
69	CONDENSATEUR	1
70	PARTIE SUPERIEURE POIGNEE (B)	1
71	ECROU M5	6
72	VIS ST 4,2x20	1
73	BOULON M5x30	1
74	ECROU M5	3
75	VIS M5x50	2
76	GAINÉ	1
77	VERROU D'ARBRE	1

78	RESSORT	1
79	BOITIER ENGRENAGE	1
80	DOUILLE	1
81	ENGRENAGE	1
82	COUVERCLE	1
83	ROULEMENT 305	1
84	RONDELLE	1
85	CLAVETTE 5x7,5x19	1
86	ARBRE	1
87	CARTER MOBILE DE DISQUE AVANT	1
88	CARTER MOBILE #RAL 2008	1
89	BOULON M5x60	4
90	BIELLE (B)	1
91	RESSORT	1
92	RONDELLE M6	1
93	BIELLE (A)	1
94	RIVET	2
95	BOULON (C)	1
96	ECROU M5	1
97	RONDELLE (B)	1
98	JEU DE FLASQUES DE DISQUE	2
99	BAGUE DE REDUCTION	1
100	BUVARD	2
101	DISQ. TRONC XPLR+DRT ACIER INOX D.350 X 3 X 25,4	1
102	FLASQUE	1
103	DEFLECTEUR	1
104	PLAQUE	1
105	TIGE DE FREIN (A)	1
106	APPUI FIXE	1
107	CIRCLIPS Ø48	1
108	CARTER DE PROTECTION	1
109	CARTER	1
110	BOULON DE BRIDAGE M8X12	2
110	BOULON	1

## 11 SCHEMA ELECTRIQUE

## SCHEMA ELECTRIQUE PTMR350

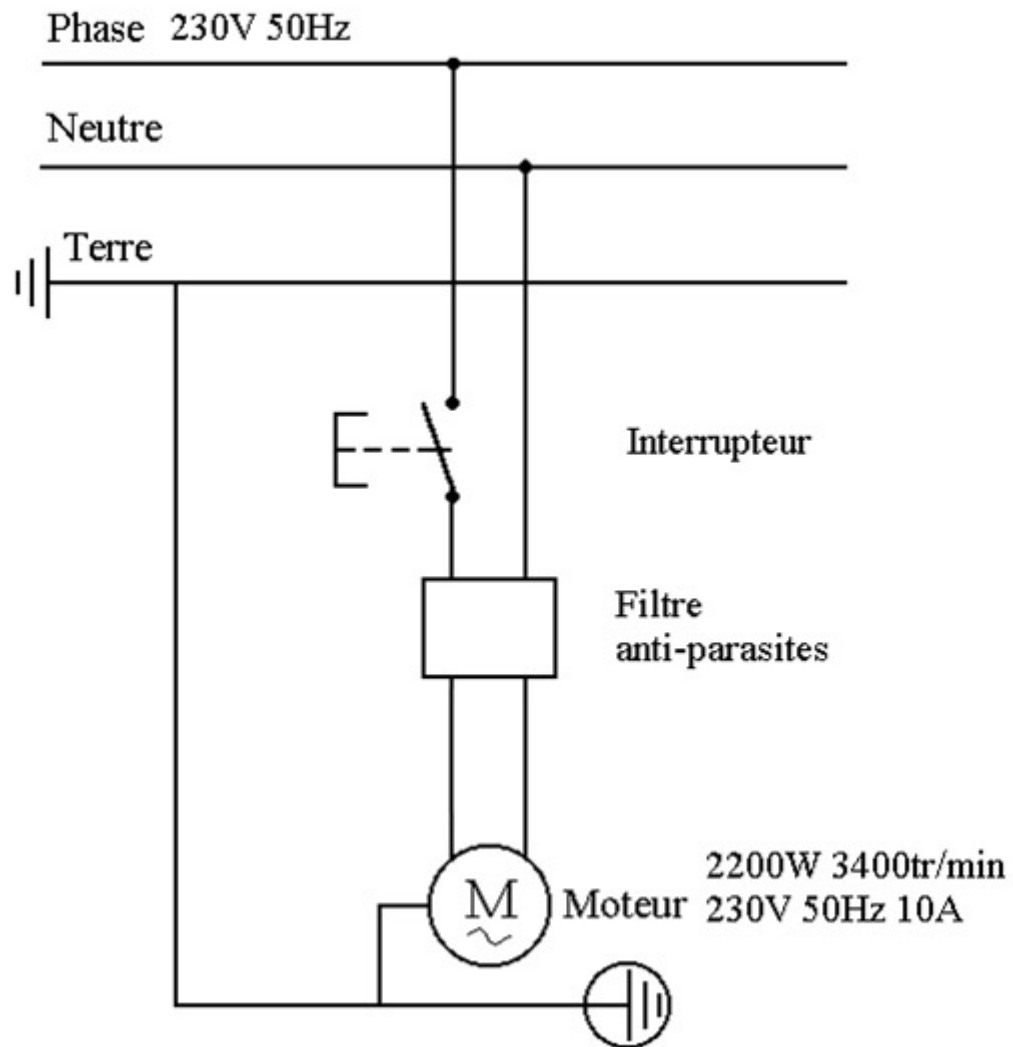

## 12 NIVEAU SONORE

Les données relatives au niveau de bruit émis par cette machine pendant le processus de travail dépendront du type de matériau à meuler et du type de meule. Pour cette raison, les données des mesures sont relatives.

Le risque de lésions auditives chez l'opérateur est fonction du temps d'exposition au bruit.

L'opérateur doit porter un casque antibruit ou autres moyens individuels de protection appropriés lorsque la puissance acoustique dépasse 85 dB(A) sur le lieu de travail.

- Niveau de pression acoustique (1 m à vide) :  
**L<sub>p</sub>A = 96 dB(A)**
- Niveau de puissance acoustique (1 m à vide) :  
**L<sub>w</sub>A = 109 dB(A)**

Le calcul de la puissance acoustique a été effectué en tenant compte des facteurs tels que : la réverbération du lieu d'essai, l'absorption de bruits au sol et autres qui peuvent interférer dans les mesures. Cette estimation permet d'affirmer que sur les valeurs obtenues, le degré d'erreur serait autour de 3 dB(A).

Les valeurs données sont des niveaux d'émission et pas nécessairement des niveaux permettant le travail en sécurité. Bien qu'il existe des corrélations entre les niveaux d'émission et les niveaux d'exposition, celle-ci ne peut être utilisée de manière fiable pour déterminer si des précautions supplémentaires sont nécessaires. Les paramètres qui influencent les niveaux réels d'exposition comprennent les caractéristiques de l'atelier, les autres sources de bruit, etc., c'est à dire le nombre de machines et des procédés de fabrication voisins. De plus, les niveaux d'exposition admissibles peuvent varier d'un pays à l'autre. Cependant, cette information permet à l'utilisateur de la machine de faire une meilleure évaluation des risques.



## 13 NIVEAU VIBRATIONS

Les données relatives aux vibrations transmises par cette machine pendant le processus de travail dépendront du type de matériau utilisé et du type de disque. Pour cette raison, les données des mesures sont relatives.

L'exposition aux vibrations peut avoir des conséquences graves pour la santé du travailleur. Une personne soumise quotidiennement à des vibrations de forte amplitude peut présenter à long terme, des troubles neurologiques et articulaires. Ces valeurs doivent être prises en compte lors de l'évaluation du niveau d'exposition.

Une exposition régulière et fréquente à un disque de travail hautement vibrant expose les mains et les bras des travailleurs à des troubles chroniques connus sous le nom de « syndrome des vibrations ».

- Niveau moyen de vibrations main/bras :  
**A(8) < 5,1 m/s<sup>2</sup>**

L'évaluation du niveau d'exposition est fondée sur le calcul de la valeur d'exposition journalière A(8), normalisée à une période de référence de 8 heures.

À chaque fois qu'un employé est soumis à des vibrations de type A(8) dépassant le niveau d'exposition journalière déclenchant l'action fixé à 2,5 m/s<sup>2</sup>, l'employeur doit évaluer les risques de la tâche affectée à l'employé et mettre en œuvre des mesures de contrôle.

Valeurs d'exposition aux vibrations transmises au système main-bras :

- Valeur limite d'exposition journalière :  
**A(8) = 5 m/s<sup>2</sup>**
- Valeur d'exposition journalière déclenchant l'action :  
**A(8) = 2,5 m/s<sup>2</sup>**

## 14 PROTECTION DE L'ENVIRONNEMENT

Votre machine contient de nombreux matériaux recyclables.  
Ce logo indique que les machines usagées ne doivent pas être mélangées avec d'autres déchets.

Le recyclage des machines sera ainsi réalisé dans les meilleures conditions, conformément à la Directive Européenne DEEE 2012/19/UE sur les déchets d'équipement électriques et électroniques.

Adressez-vous à votre mairie ou à votre revendeur pour connaître les points de collecte des machines usagées les plus proches de votre domicile.

Nous vous remercions pour votre collaboration à la protection de l'environnement.



## 15 GARANTIE

En cas de prise en charge sous garantie de la machine, celle-ci devra être effectuée exclusivement par un service après-vente agréé.

La garantie de la machine est valable pendant 2 ans à partir de la date d'achat par l'utilisateur.

Ce produit bénéficie d'une extension de garantie de 2 années supplémentaires, sous réserve que l'utilisateur enregistre le produit sur le site internet PEUGEOT OUTILS PROFESSIONNELS ([www.peugeot-outils-pro.com](http://www.peugeot-outils-pro.com)) dans un délai de 30 jours suivant la date d'achat. Cette extension de garantie est soumise aux mêmes conditions que la garantie initiale.

Les accessoires et consommables ne sont pas couverts par la garantie.

Il est important de conserver la facture, qui fait office de bon de garantie.

La garantie se limite à la réparation ou au remplacement gratuit des pièces défectueuses, après évaluation par le constructeur.

Pour toute demande d'informations ou de pièces détachées relatives à la machine, il est impératif de fournir les informations exactes figurant sur la plaque signalétique.

La garantie ne couvre pas les dommages causés par l'utilisateur ou par un réparateur non agréé par l'entreprise Tivoly.

Lien vers les Conditions Générales de Garantie :



# DECLARATION DE CONFORMITE « ORIGINALE »

Le (Constructeur/Importateur) soussigné :

**TIVOLY**

**266 ROUTE PORTES DE TARENTEISE 73790 TOURS-EN-SAVOIE**

Déclare que la machine neuve ci-après :

- Désignation : **TRONÇONNEUSE MÉTAL À DISQUE ABRASIF**
- Marque : **PEUGEOT OUTILS PROFESSIONNELS**
- Modèle : **PTMR350**
- Référence : **PPM00200001**
- N° de série :

Est conforme à la législation harmonisée applicable :

- **Directive Machine 2006/42/CE (jusqu'au 19 janvier 2027)**
- **Règlement UE 2023/1230 (à partir du 20 janvier 2027)**

Est conforme aux exigences essentielles de sécurité qui lui sont applicables :

- **Directive Basse Tension 2014/35/UE**
- **Directive Compatibilité Electromagnétique 2014/30/UE**
- **Directive DEEE 2012/19/UE**
- **Directive RoHS-2 2011/65/UE**
- **REACH 1907/2006**
- **Directive Bruit 2003/10/CE**
- **Directive Vibrations 2002/44/CE**

Fait à TOURS-EN-SAVOIE  
Le

Stéphane Le Mounier  
Directeur Général



Personne autorisée à constituer le dossier technique :

- **M. LE MOUNIER – TIVOLY – 266 ROUTE PORTES DE TARENTEISE 73790 TOURS-EN-SAVOIE**

	TIVOLY : Siège social : 266 ROUTE PORTES DE TARENTEISE 73790 TOURS-EN-SAVOIE www.peugeot-outils-pro.com	SERVICE UTILISATEUR Tél : +33(0)4 79 89 59 00
	Dans le souci constant d'améliorer la qualité de ses produits, TIVOLY se réserve le droit d'en modifier les caractéristiques. Les informations, les photos, les vues éclatées et les schémas contenus dans ce document ne sont pas contractuels.	Édition avril 2026 Notice PTMR350