



Consigue 2 años de garantía gratis



DE / GB / PT / SP

**ASPIRADOR DE
SERRIN**

PAS1200L

EN BUENAS MANOS

MANUAL DE INSTRUCCIONES ORIGINAL





¿QUIÉNES SOMOS?

Peugeot Outils Professionnels nació de varias ideas evidentes.

La de reunir el saber hacer de **Peugeot**, que domina el arte del corte desde 1810, y la experiencia de **Tivoly**, dedicada al trabajo del metal desde 1917, con el fin de crear una amplia gama de máquinas y herramientas destinadas a los profesionales de la construcción y el mantenimiento.

También es evidente nuestro deseo de estar al servicio de los artesanos y las pequeñas empresas impulsadas por sólidos valores familiares y patrimoniales.

Para estos profesionales, **Peugeot Outils Professionnels** ofrece máquinas y herramientas diseñadas específicamente para sus necesidades. **Herramientas fiables, duraderas y reparables en Francia** y en los países con acuerdo de distribución, a cargo de socios industriales y familiares de confianza.

Equipos de confianza, con una garantía más amplia, y con una logística y un

servicio posventa francés. La seguridad de dirigirse a las personas que han montado estas herramientas y conocen a fondo cada pieza que las compone.

Desde obras excepcionales hasta el trabajo diario, estas herramientas están diseñadas para resistir las condiciones más exigentes y perdurar en el tiempo.

Peugeot Outils Professionnels nace de una última certeza: la de que nuestras herramientas están en buenas manos. Las manos de quienes trabajan en la sombra y dan lo mejor de sí mismos para satisfacer a sus clientes.

Desde 1810, muchas cosas han cambiado, pero las manos siguen siendo las mismas. Manos de apasionados, de artesanos, técnicos e instaladores dedicados, de trabajadores orgullosos de sí mismos y de sus logros.

Peugeot Outils Professionnels, herramientas en buenas manos.

GRACIAS POR SU COMPRA.

Estamos encantados de que haya elegido Peugeot Outils Professionnels. Cada detalle ha sido diseñado para ofrecerle una experiencia excepcional, y esperamos que disfrute utilizándolo tanto como nosotros hemos disfrutado creándolo para usted.

Su confianza es fundamental para nosotros, y estamos encantados de acompañarle en cada etapa de su experiencia con la marca Peugeot Outils Professionnels.

Su compra cuenta con una garantía de 2 años, ampliable a 2 años más.

comentarios. Para poder disfrutar de ellos, regístrese en www.peugeot-outils-pro.com

Si tiene alguna pregunta o necesita ayuda, nuestro equipo está a su disposición para ofrecerle el mejor servicio posible.

Para ponerse en contacto con nuestro servicio posventa, llame al visite o llame al número +33(0)4.79.89.59.00

Gracias por elegir Peugeot Outils Professionnels. Su satisfacción es nuestra prioridad.

ÍNDICE

1	INTRODUCCIÓN	4
2	PICTOGRAMAS	4
2.1	PICTOGRAMAS DE SEGURIDAD DE LA MÁQUINA	4
2.2	PICTOGRAMAS PRESENTES EN ESTE MANUAL DE INSTRUCCIONES	4
3	SEGURIDAD	5
3.1	NORMAS GENERALES DE SEGURIDAD	5
3.2	REQUISITOS ESPECÍFICOS DE SEGURIDAD	6
3.3	PROTECCIÓN DEL OPERADOR	6
4	DESCRIPCIÓN Y FUNCIONAMIENTO	7
4.1	APLICACIÓN PREVISTA DE LA MÁQUINA	7
4.2	CARACTERÍSTICAS	7
4.3	DESCRIPCIÓN DE LA MÁQUINA	7
5	INSTALACIÓN	8
5.1	EMBALAJE	8
5.2	PUESTA EN MARCHA DE LA MÁQUINA	8
5.3	MONTAJE	8
5.4	CONEXIÓN ELÉCTRICA	11
6	USO	12
7	MANTENIMIENTO	13
7.1	LIMPIEZA DEL FILTRO	13
7.2	TABLA DE AVERÍAS	13
7.3	DESCRIPCIÓN DE LOS PICTOGRAMAS UTILIZADOS EN LA MÁQUINA	14
8	VISTA DESMONTABLE	15
9	ESQUEMA ELÉCTRICO	17
10	NIVEL SONORO	18
11	NIVEL DE VIBRACIONES	18
12	PROTECCIÓN DEL MEDIO AMBIENTE	19
13	GARANTÍA	19
14	DECLARACIÓN DE CONFORMIDAD	20

1 INTRODUCTION



Por razones de seguridad, lea atentamente este manual de instrucciones antes de utilizar esta máquina. El incumplimiento de las instrucciones provocará daños a las personas y/o a la máquina.

Este manual de instrucciones está destinado al operador, al ajustador y al técnico de mantenimiento.

Este manual de instrucciones es una parte importante de su equipo. Proporciona normas y directrices que le ayudarán a utilizar esta máquina de forma segura y eficaz. Debe familiarizarse con las funciones y el funcionamiento leyendo atentamente este manual de instrucciones. Por su seguridad, es especialmente importante que lea y respete todas las recomendaciones que figuran en la máquina y en este manual de instrucciones.

Estas recomendaciones deben seguirse estrictamente en todo momento durante el uso y el mantenimiento de la máquina. El incumplimiento de las instrucciones y advertencias de seguridad que figuran en el manual de instrucciones y en la propia máquina, o un uso distinto al recomendado en el manual de instrucciones, puede provocar un fallo de la máquina o lesiones.

Conserve este manual de instrucciones junto con la máquina o en un lugar fácilmente accesible en todo momento para poder consultarlo posteriormente. Asegúrese de que todo el personal que participe en el uso de esta máquina pueda consultarlo periódicamente.

Si el manual de instrucciones se pierde o se daña, póngase en contacto con nosotros o con su distribuidor para obtener una nueva copia.

Utilice siempre componentes y piezas de PEUGEOT OUTILS PROFESSIONNELS. La sustitución de componentes o piezas que no sean de PEUGEOT OUTILS PROFESSIONNELS puede provocar el deterioro de la máquina y poner en peligro al operador.

Este manual describe las instrucciones de seguridad que debe seguir el usuario. Es responsabilidad del empresario o del usuario, de conformidad con el artículo L.4122-1 del Código Laboral, velar por su propia salud y seguridad, así como por las de las demás personas afectadas por sus actos u omisiones, de acuerdo, en particular, con las instrucciones que se le hayan impartido.

El empresario debe realizar una evaluación de los riesgos específicos relacionados con su actividad, debe formar a los trabajadores en el manejo de la máquina y en la prevención de dichos riesgos, e informar de manera adecuada a los trabajadores encargados del uso o del mantenimiento de los equipos de trabajo sobre las instrucciones o consignas que les conciernen.

2 PICTOGRAMMES

2.1 PICTOGRAMAS DE SEGURIDAD DE LA MÁQUINA

Significado de los pictogramas de seguridad colocados en la máquina (manténgalos limpios y sustitúyalos cuando sean ilegibles o se hayan despegado):



Es obligatorio el uso de gafas de protección



Es obligatorio el uso de protección auditiva



Es obligatorio el uso de ropa de protección



Es obligatorio el uso de calzado de seguridad



Lea atentamente el manual de instrucciones



No tocar



Peligro: presencia de electricidad

2.2 PICTOGRAMAS PRESENTES EN ESTAS INSTRUCCIONES



Peligro directo para las personas y daños a la máquina



Posibles daños a la máquina o a su entorno



Para las operaciones de cambio de herramienta y limpieza, es obligatorio el uso de guantes de protección



Nota



Las operaciones eléctricas deben ser realizadas por personal cualificado y habilitado para trabajos eléctricos de baja tensión.

3 SÉCURITÉ

3.1 NORMAS GENERALES DE SEGURIDAD



Para reducir los riesgos de incendio, descarga eléctrica, golpes mecánicos y lesiones personales durante el uso de herramientas eléctricas, respete las normas básicas de seguridad.

Este manual de instrucciones solo tiene en cuenta los comportamientos razonablemente previsibles.

Nuestras máquinas se diseñan y fabrican teniendo siempre en cuenta la seguridad del operario.

Declinamos toda responsabilidad por cualquier daño debido a la inexperiencia, al uso incorrecto de la máquina y/o a su deterioro y/o al incumplimiento de las instrucciones y normas de seguridad contenidas en este manual de instrucciones.

Por regla general, los accidentes se producen siempre como consecuencia de un uso incorrecto o de no haber leído el manual de instrucciones.

Le recordamos que cualquier modificación de la máquina supondrá la anulación de nuestra garantía.

Compruebe la presencia, el estado y el funcionamiento de todas las protecciones antes de comenzar a trabajar.

Asegúrese de que las piezas móviles funcionan correctamente, de que no hay elementos dañados y de que la máquina funciona perfectamente durante su puesta en marcha.

Solo el personal competente y autorizado está autorizado a reparar o sustituir las piezas dañadas.

Mantenga el área de trabajo limpia y ordenada.

Asegúrese de que toda la zona de trabajo sea visible desde la posición de trabajo.

Las áreas de trabajo y los bancos de trabajo abarrotados son una fuente potencial de lesiones.

No utilice la máquina en el exterior, en locales muy húmedos ni en presencia de líquidos inflamables o gases.

Coloque la máquina en una zona de trabajo suficientemente iluminada.

No se permite el uso de la máquina a trabajadores menores de dieciocho años.

No permita que ninguna persona no autorizada, especialmente niños o animales, entre en la zona de trabajo, toque las herramientas o los cables eléctricos, y manténgalos alejados de la zona de trabajo.

No se aleje nunca de la máquina mientras esté en funcionamiento. Desconecte siempre la alimentación eléctrica. Aléjese de la máquina solo cuando esta se haya detenido por completo.



No fuerce la herramienta; funcionará mejor y será más segura al régimen para el que está diseñada.

No fuerce las herramientas pequeñas para realizar el trabajo correspondiente a una herramienta más grande.

No utilice las herramientas para trabajos para los que no estén diseñadas.



No dañe el cable de alimentación eléctrica.

Nunca tire del cable de alimentación eléctrica para desconectarlo de la toma de corriente.

Mantenga el cable de alimentación alejado de fuentes de calor, zonas grasientas y/o bordes afilados.

Proteja el cable de alimentación eléctrica contra la humedad y cualquier riesgo de deterioro.

Revise periódicamente el cable de alimentación eléctrica y, si está dañado, haga que lo repare un técnico autorizado.

El interruptor defectuoso debe ser sustituido por un servicio técnico autorizado.

No utilice la máquina si el interruptor no controla ni la parada ni el arranque.



No sobreestime sus fuerzas.

Mantenga siempre una posición estable y un buen equilibrio.

Preste atención a lo que hace, actúe con sentido común y no utilice la máquina si se encuentra cansado.

Utilice siempre las dos manos para manejar esta máquina.

El uso de cualquier accesorio que no sea el descrito en el manual de instrucciones puede suponer un riesgo de lesiones para las personas.

El usuario es responsable de su máquina y debe asegurarse de que:

El carrete sea utilizado por personas que conozcan las instrucciones y estén autorizadas para ello.

Se hayan respetado las normas de seguridad.

Los usuarios hayan sido informados de las normas de seguridad. Los usuarios hayan leído y comprendido el manual de instrucciones.

Se han asignado y respetado debidamente las responsabilidades relativas a las operaciones de mantenimiento y a las posibles reparaciones. Los defectos o fallos de funcionamiento se han notificado inmediatamente a un técnico autorizado o a su distribuidor.

El carrete debe utilizarse en los ámbitos de aplicación descritos en este manual.

Cualquier uso distinto al indicado en este manual de instrucciones puede suponer un peligro.

No se deben retirar ni puentear las protecciones mecánicas y/o eléctricas.

No se debe realizar ninguna modificación ni reconversión.

PEUGEOT OUTILS PROFESSIONNELS declina toda responsabilidad por los daños causados a personas, animales u objetos como consecuencia del incumplimiento de las instrucciones y normas de seguridad contenidas en este manual de instrucciones

3.2 PRESCRIPCIONES ESPECÍFICAS DE SEGURIDAD

- Antes de cada uso, compruebe que la máquina no presente daños. No utilice la máquina si alguna de sus piezas está dañada.
- Antes de poner en marcha la máquina, compruebe que no haya objetos (por ejemplo, herramientas) en su interior.
- Apague la máquina y desenchúfela cuando no la utilice.
- No utilice nunca bolsas para virutas dañadas.
- Utilice únicamente bolsas para virutas nuevas. No reutilice bolsas para virutas usadas.
- Antes de poner en marcha la máquina, compruebe que la unidad de aspiración no esté obstruida y que esté limpia
- Utilice guantes durante cualquier operación de mantenimiento o limpieza.
- El polvo y las virutas de madera son peligrosos para la salud y nunca deben inhalarse. Utilice siempre una mascarilla cuando limpie la máquina.
- No sumerja la máquina en agua ni la lave con un chorro de agua a presión, ya que existe el riesgo de que el agua penetre en el sistema eléctrico.
- No utilice disolventes ni detergentes agresivos.
- Guarde la máquina en un lugar seco y fuera del alcance de los niños.

3.3 PROTECCIÓN DEL OPERADOR



Por motivos de seguridad del operario, compruebe que las pantallas de protección y las cubiertas estén en buen estado y estén presentes. Asegúrese de que las partes que no están en funcionamiento estén siempre cubiertas por una cubierta de protección.

Esta máquina está diseñada para un solo operador.

El operario debe llevar de equipos de protección individual adecuados:

- Gafas de protección.
- Protección auditiva.
- Calzado de seguridad.
- Protección respiratoria.

El operario debe llevar ropa ajustada y, si es necesario, gorros para el pelo largo.

El operario no debe llevar, por ejemplo:

- Ropa holgada, mangas anchas.
- Pulseras, relojes, alianzas o joyas.
- Cualquier otro objeto que pueda engancharse en las partes móviles de la máquina.



4 DESCRIPTIF ET FONCTIONNEMENT

4.1 APLICACIÓN PREVISTA DE LA MÁQUINA

La PAS1200L es una máquina diseñada para la extracción de virutas y polvo generados durante el tratamiento de la madera o de materiales similares. El mecanizado de cualquier otro material que no sea madera solo está autorizado con el consentimiento del fabricante.

En caso de uso indebido o de aspiración de materiales distintos a los mencionados anteriormente, el fabricante declinará toda responsabilidad.

En buenas condiciones de uso y mantenimiento, se garantiza la seguridad del funcionamiento y del trabajo durante varios años. Para ello, explore las diferentes funciones de la máquina.

4.2 CARACTERÍSTICAS

- Unidad ligera, móvil y de tamaño reducido en el taller
- Capacidad de aspiración de 1200 m³/h
- Filtro de tela de clase de polvo L
- El polvo y las virutas caen directamente en la bolsa de recogida
- Bolsa de recogida de plástico transparente con cierre rápido
- Turbina equilibrada de acero
- Base de acero resistente para mejorar la rigidez
- Base de acero con 4 ruedas

	Caudal de aire (m ³ /h)	Presión negativa (kPa)	Capacidad de la bolsa de virutas (L)	Diámetro de la conexión (mm)	Alimentación	Potencia del motor (kW)	Peso (kg)	Dimensiones (L x P x H) (mm)
PAS1200L	1200	1,9	153	125	230 V – monofásico	1,5	37	1000 x 750 x 2000

4.3 DESCRIPCIÓN DE LA MÁQUINA



1. Saco de filtración clase L
2. Soporte central
3. Tubo de conexión
4. Placa de conexión
5. Carcasa de la turbina
6. Conexión de entrada
7. Bolsa para virutas
8. Base

5 INSTALLATION

5.1 EMBALAJE

La máquina viene embalada en una caja de cartón con refuerzos de poliestireno.

Al desembalar, saque cada pieza, compruebe su estado general y proceda al montaje.

Si el producto no le parece correcto o si hay piezas rotas o que faltan, póngase en contacto con su distribuidor.

Conserve el manual de instrucciones para consultarlo más adelante.

5.2 PUESTA EN MARCHA DE LA MÁQUINA



Entorno de instalación:

- Tensión de alimentación eléctrica conforme con las características de la máquina (230 V monofásica).
- Temperatura ambiente comprendida entre +5 °C y +40 °C.
- Humedad relativa del aire que no supere el 90 %.
- Ventilación suficiente en el lugar de instalación.
- Zona de trabajo suficientemente iluminada para trabajar con total seguridad: la iluminación debe ser de 500 LUX.

5.3 MONTAJE

1. Instale las 4 ruedas (J) debajo de la base con los tornillos y las arandelas

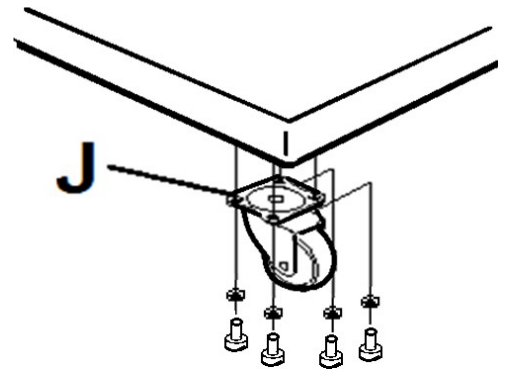

2. Fijar la base del motor (L) al conjunto de motor y turbina (S, B)
3. Fijar el conjunto a la base (D)

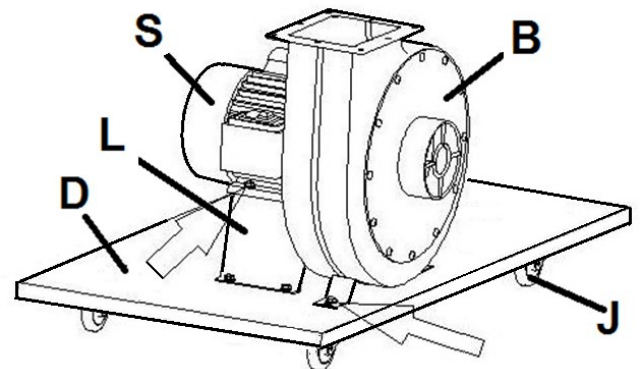

4. Colocar la junta (I) en la turbina (B)
5. Colocar la placa de conexión (W) sobre la junta y fijar el conjunto con los tornillos suministrados

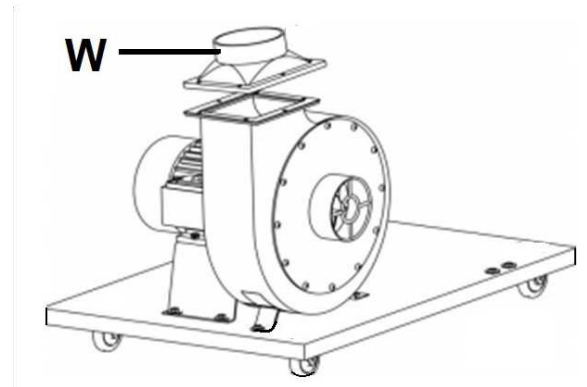
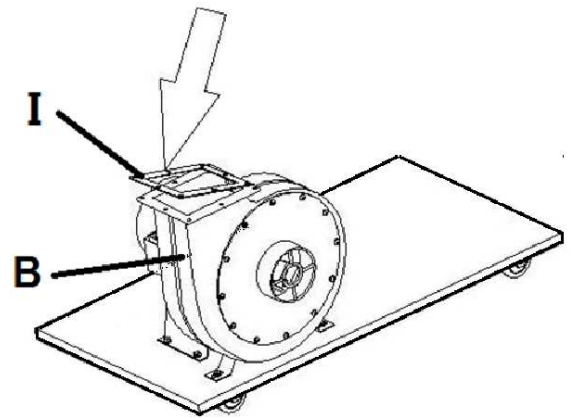

6. Fije los 3 tubos de soporte (F) a la base con los tornillos y las arandelas

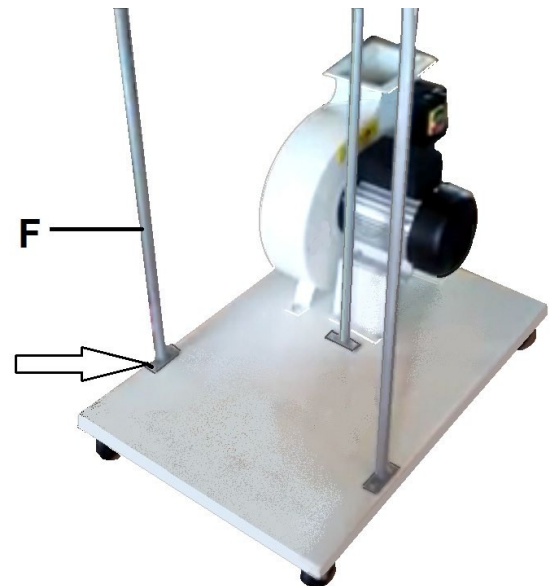

7. Fije el soporte central (C) a los tubos de soporte (F)
8. Fijar el tubo de soporte de la bolsa de filtración al soporte central (C)

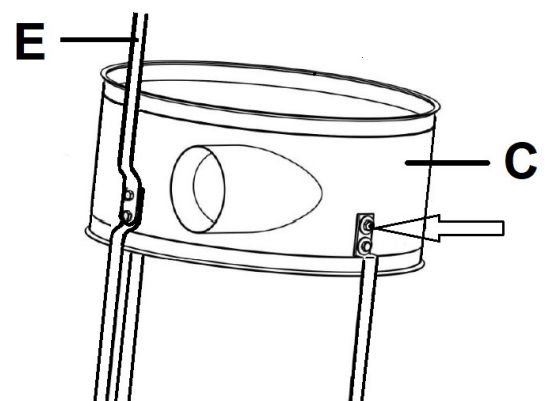

9. Colocar las abrazaderas a ambos lados de la manguera y apretarlas
10. Introducir la manguera en la placa de conexión (W) y apretar la abrazadera
11. Introducir el tubo en el soporte central (C) y apretar la abrazadera

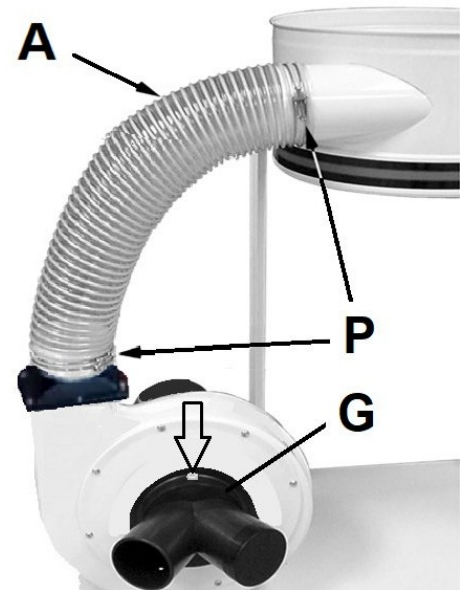

12. Colocar la bolsa de filtración (H) sobre el soporte central (C)
13. Colocar la abrazadera (N) alrededor de la bolsa y apretarla hasta que la bolsa (H) quede perfectamente fijada
14. Colocar la presilla de la bolsa (H) en el gancho del tubo (E)

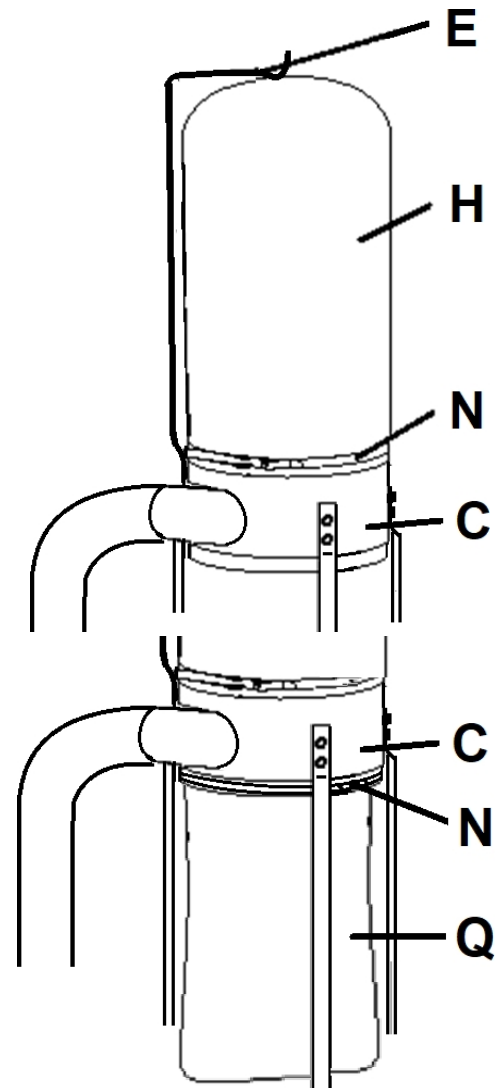

15. Coloca la bolsa para virutas (Q) en el soporte central (C)
16. Colocar la abrazadera (N) alrededor de la bolsa y apretarla hasta que la bolsa (Q) quede perfectamente fijada



Las bolsas deben estar perfectamente fijadas al soporte central para garantizar una buena estanqueidad y evitar fugas de polvo o virutas

Es imprescindible conectar a tierra los tubos de aspiración para evitar que se carguen de electricidad estática y provoquen chispas.

Después de fijar el tubo de aspiración (O) a la máquina con una abrazadera (P), hay que conectarlo a tierra:

1. Fije el cable de conexión a tierra (PE) al cárter del motor si aún no está fijado
2. Pele el tubo de aspiración (O) hasta que se vea un hilo de la armadura metálica
3. Conecte un conector eléctrico a la armadura metálica del tubo de aspiración
4. Conecte el cable de tierra al conector

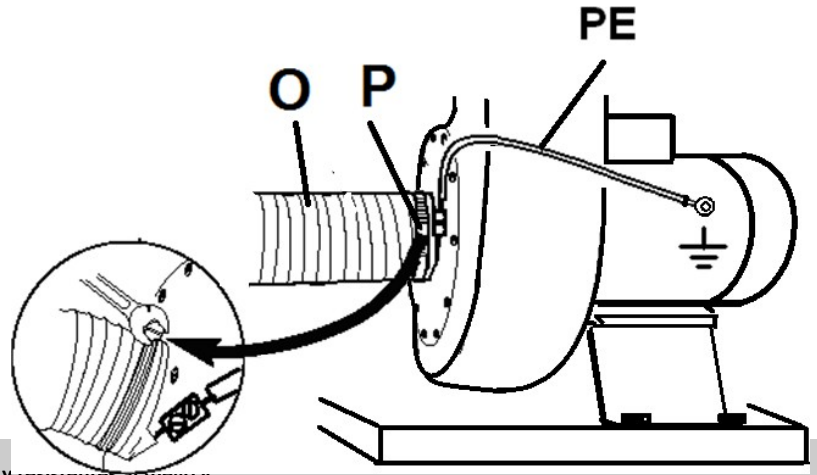

Utilice siempre tubos de aspiración conductores y resistentes al fuego y

5.4 CONEXIÓN ELÉCTRICA



Las operaciones eléctricas deben ser realizadas por personal cualificado y habilitado para trabajos eléctricos de baja tensión.



Comprueba que el eje de corte gira en la dirección correcta.
La garantía no cubre los daños debidos a una conexión incorrecta.



ALIMENTACIÓN ELÉCTRICA

Asegúrese de que la tensión de alimentación de la red eléctrica se corresponde con la de la máquina y de que la toma de corriente está en buen estado y dispone de toma de tierra.

Compruebe que la toma de corriente de su instalación sea compatible con el enchufe del cable de alimentación de la máquina.

La toma de corriente debe cumplir con la norma «EN 60309-1».

Realice la conexión mediante el cable de alimentación eléctrica.

Asegúrese de que el interruptor de la máquina esté en la posición «0». Compruebe que la instalación eléctrica a la que se conectará la máquina esté correctamente conectada a tierra, de conformidad con las normas de seguridad vigentes.

Recordamos al usuario que siempre debe haber, antes de la instalación eléctrica, una protección magnetotérmica que proteja todos los conductores contra cortocircuitos y sobrecargas.

Esta protección debe seleccionarse siempre en función de las características eléctricas de la máquina, especificadas en la placa de características:

- Tensión: 230 V trifásica
- Frecuencia: 50 Hz
- Intensidad: 7,3 A
- Potencia del motor: 1,5 kW

En el caso de la PAS1200L, la protección debe ser de 10 A.



Utilice cables y enrolladores con una sección y una longitud adecuadas a la potencia de la máquina, y desenróllelos por completo.
Las conexiones eléctricas y los alargadores deben protegerse de las salpicaduras y colocarse sobre superficies secas.



Queda terminantemente prohibido utilizar la máquina con un cable de alimentación eléctrica dañado. Compruebe periódicamente el estado del cable de alimentación eléctrica, del pasacables y del interruptor.



No retire el enchufe de la toma de corriente tirando del cable de alimentación; tire únicamente del enchufe.

6 UTILISATION



**Nunca ponga en marcha la máquina si no hay ninguna manguera conectada.
No utilice la máquina como aspiradora. La aspiración de materiales distintos de la madera (como restos metálicos) puede dañar el ventilador o las bolsas**

Para poner en marcha la máquina, pulse el botón de arranque verde. Para apagar la máquina, pulse el botón de parada rojo.

Procedimiento de uso:

1. Compruebe que la manguera de aspiración esté bien conectada a la máquina
2. Compruebe que la bolsa para virutas esté bien fijada
3. Encienda el aspirador de virutas pulsando el botón de arranque
4. A continuación, ponga en marcha la máquina de mecanizado
5. Una vez finalizado el trabajo en la máquina de mecanizado, apáguela primero
6. A continuación, apague el aspirador de virutas

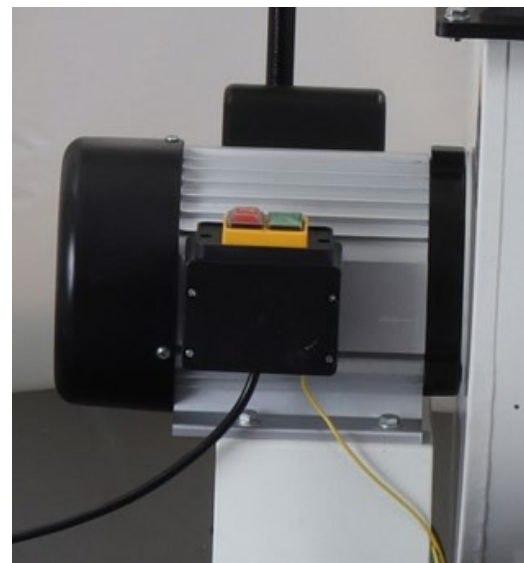

Compruebe regularmente que la bolsa de virutas no esté llena antes de poner en marcha el aspirador de virutas

Si se utiliza una cepilladora de cuchillas:

Compruebe regularmente la entrada de virutas en el aspirador. De hecho, el aspirador está equipado con una cruz y, dado que las virutas de una cepilladora de cuchillas son largas y finas, tienden a formar un tapón.

Es posible retirar la cruz, ya que simplemente está pegada al racor.





7 MAINTENANCE



**Desconecte la alimentación eléctrica antes de cualquier operación de mantenimiento o reparación.
Utilice guantes y gafas de protección**

Para mantener la eficacia de la máquina y sus componentes, es necesario realizar su mantenimiento.

A continuación se indican las operaciones de mantenimiento más importantes.

El incumplimiento de las tareas prescritas provoca un desgaste prematuro y reduce el rendimiento de la máquina.

Antes de cualquier operación de mantenimiento, es imprescindible desconectar la alimentación eléctrica de la máquina para evitar un arranque accidental.



7.1 LIMPIEZA DEL FILTRO

El filtro debe limpiarse con regularidad para garantizar un buen flujo de aire

Para limpiar el filtro, desmonte la bolsa de filtración y sacúdala. También es posible limpiarla con aire comprimido



Lleve siempre una mascarilla durante las operaciones de limpieza

7.2 TABLA DE AVERÍAS

Averías	Soluciones
La máquina no arranca	Comprueba la conexión eléctrica
	Compruebe el motor o el interruptor. Si están defectuosos, póngase en contacto con a su proveedor
Vibraciones importantes	Compruebe todos los componentes de la máquina y apriete todos los tornillos El soporte del motor puede estar dañado; si es así, sustitúyalo Hay que cambiar el rodamiento del motor
La aspiración es débil	Vaciar la bolsa de virutas. Limpiar el filtro Reducir el tamaño del tubo de extracción

7.3 DESCRIPCIÓN DE LOS PICTOGRAMAS UTILIZADOS EN LA MÁQUINA

A. Placa de características

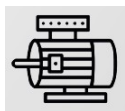

: Características del motor: potencia, voltaje, frecuencia, amperaje

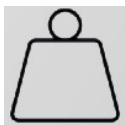

: Peso de la máquina



: Caudal de aire



: Capacidad de la bolsa para virutas



: Diámetro de la boquilla de aspiración

: Índice de protección de la máquina

IP 54

B. Mantenimiento



: Instrucciones a seguir durante el mantenimiento

8 VUE ÉCLATÉE

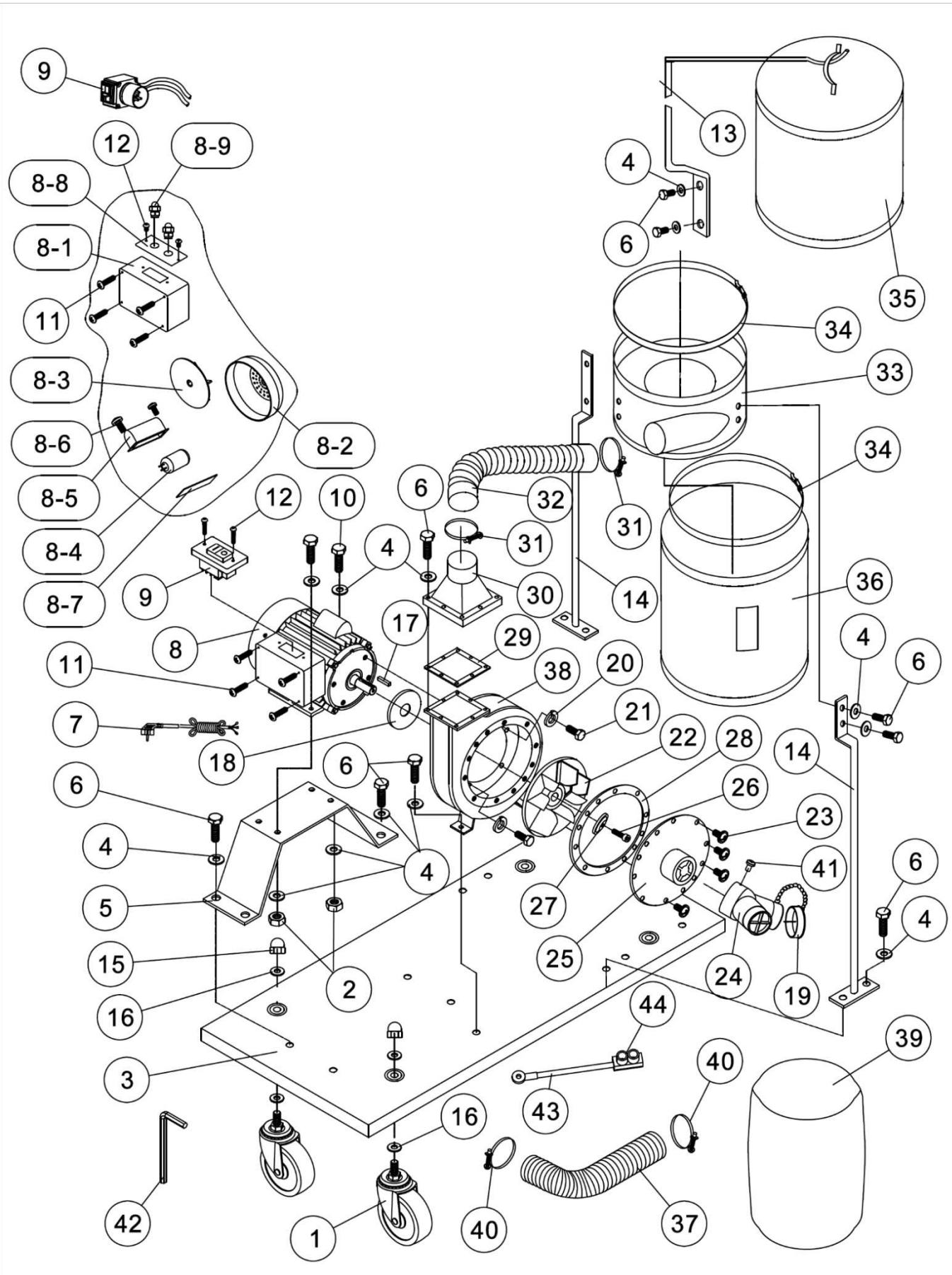

LISTA DE PIEZAS VISTA DESMONTABLE PAS1200L (VISTA 01)

Referencia	Denominación	Cantidad
1	Ruedas de 2,5"	4
2	Tuerca hexagonal M8	4
3	Base	1
4	Arandela plana 8	28
5	Soporte del motor	1
6	Tornillo hexagonal M8x16	12
7	Cable y enchufe 230 V, 50 Hz, monofásico	1
8	Conjunto motor	1
8-1	Caja de interruptores	1
8-2	Tapa del motor	1
8-3	Ventilador del motor	1
8-4	Condensador 450 V 50 µF	1
8-5	Tapa del condensador	1
8-6	Tornillo para tapa de condensador M5x10	2
8-7	Arandela de goma para motor	1
8-8	Placa de la caja del interruptor de 400 V	1
8-9	Prensaestopas (400 V)	1
9	Interruptor 230 V, 50 Hz, monofásico	1
10	Perno hexagonal M8x25	4
11	Tornillo de cabeza cilíndrica M4x60	4
12	Tornillo autoperforante de cabeza cilíndrica ST4,2x12	2
13	Soporte superior de la bolsa	1
14	Soporte del colector	2
15	Tuerca ciega M8	4
16	Arandela plana 8	16
17	Chaveta 5x5x20	1
18	Fijación / embalaje	1
19	Tapa de entrada	1
20	Arandela de seguridad 10	4
21	Tornillo hexagonal M10x25	4
22	Turbina (ventilador turbo)	1
23	Tornillo de cabeza cilíndrica M6x10	12
24	Entrada en Y (n.º 19 y n.º 41)	1
25	Rejilla de entrada	1
26	Chaveta A5x25	1
27	Tornillo CHC M6x20 izquierdo	1
28	Cuña A	1
29	Ajuste B	1
30	Salida	1
31	Abrazadera de 125 mm	2
32	Tubo de 5" Ø125x750 mm	1
33	Colector	1
34	Abrazadera	2
35	Bolsa filtrante (30 µm)	1
36	Bolsa colector (30 µm)	1
37	Manguera de 4" x 2 mm, Ø 100 x 2000 mm	1
38	Carcasa de turbina	1
39	Bolsa colector (plástico)	2
40	Abrazadera de sujeción de Ø100 mm	2
41	Tornillo de cabeza cilíndrica M5x8	1
42	Llave hexagonal S=5	1
43	Conector de cable	1
44	Cable eléctrico	1

9 SCHÉMA ÉLECTRIQUE

ESQUEMA ELÉCTRICO PAS1200L

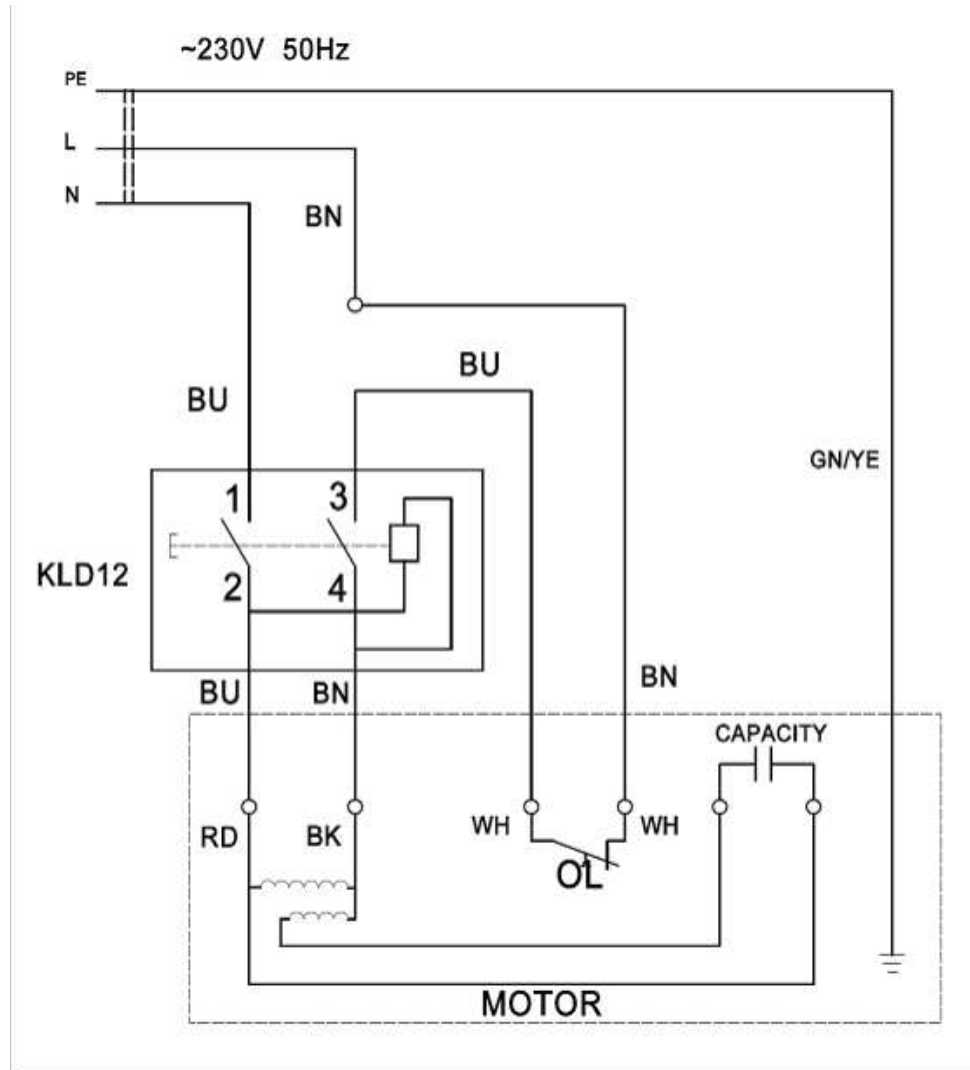

Referencia	Denominación
BK	Negro
WH	Blanco
BU	Azul
BN	Marrón
YE	Amarillo
RD	Rojo
GNYE	Verde-amarillo
M	Motor
S	Interruptor
C	Condensador
OL	Disyuntor de sobrecarga

10 NIVEAU SONORE

Los datos relativos al nivel de ruido emitido por esta máquina durante el proceso de trabajo dependerán del tipo de material a esmerilar y del tipo de muela. Por este motivo, los datos de las mediciones son relativos.

El riesgo de lesiones auditivas para el operario depende del tiempo de exposición al ruido.

El operario debe llevar cascos antirruído u otros medios de protección individual adecuados cuando la potencia acústica supere los 85 dB(A) en el lugar de trabajo.

- Nivel de presión acústica medio:
 $L_{pAm} = 80 \text{ dB(A)}$

El cálculo de la potencia acústica se ha realizado teniendo en cuenta factores tales como: la reverberación del lugar de ensayo, la absorción del ruido en el suelo y otros que pueden interferir en las mediciones. Esta estimación permite afirmar que, en los valores obtenidos, el grado de error sería de alrededor de 3 dB(A).

Los valores indicados son niveles de emisión y no necesariamente niveles que garanticen la seguridad en el trabajo. Aunque existen correlaciones entre los niveles de emisión y los niveles de exposición, estas no pueden utilizarse de forma fiable para determinar si son necesarias precauciones adicionales. Los parámetros que influyen en los niveles reales de exposición incluyen las características del taller, otras fuentes de ruido, etc., es decir, el número de máquinas y los procesos de fabricación cercanos. Además, los niveles de exposición admisibles pueden variar de un país a otro. No obstante, esta información permite al usuario de la máquina realizar una mejor evaluación de los riesgos.



11 NIVEAU VIBRATIONS

Los datos relativos a las vibraciones transmitidas por esta máquina durante el proceso de trabajo dependerán del tipo de material a esmerilar y del tipo de muela. Por este motivo, los datos de las mediciones son relativos.

La exposición a las vibraciones puede tener graves consecuencias para la salud del trabajador. Una persona sometida a diario a vibraciones de gran amplitud puede presentar, a largo plazo, trastornos neurológicos y articulares. Estos valores deben tenerse en cuenta a la hora de evaluar el nivel de exposición.

La exposición regular y frecuente a una herramienta de trabajo que genera fuertes vibraciones expone las manos y los brazos de los trabajadores a trastornos crónicos conocidos como «síndrome de vibración».

- Nivel medio de vibraciones en manos y brazos:
 $A(8) < 2,5 \text{ m/s}^2$

La evaluación del nivel de exposición se basa en el cálculo del valor de exposición diario A(8), normalizado a un período de referencia de 8 horas.

Cada vez que un empleado esté expuesto a vibraciones de tipo A(8) que superen el nivel de exposición diario de intervención fijado en $2,5 \text{ m/s}^2$, el empleador deberá evaluar los riesgos de la tarea asignada al empleado y aplicar medidas de control.

Valores de exposición a las vibraciones transmitidas al sistema mano-brazo:

- Valor límite de exposición diaria A(8) = 5 m/s^2
- Valor de exposición diario que activa la acción A(8) = $2,5 \text{ m/s}^2$



12 PROTECTION DE L'ENVIRONNEMENT

Su máquina contiene numerosos materiales reciclables.

Este logotipo indica que las máquinas usadas no deben mezclarse con otros residuos.

De este modo, el reciclaje de las máquinas se llevará a cabo en las mejores condiciones, de conformidad con la Directiva Europea RAEE 2012/19/UE sobre residuos de aparatos eléctricos y electrónicos.

Póngase en contacto con su ayuntamiento o con su distribuidor para conocer los puntos de recogida de máquinas usadas más cercanos a su domicilio.

Le agradecemos su colaboración en la protección del medio ambiente.



13 GARANTIE

En caso de que la máquina sea reparada en garantía, dicha reparación deberá ser realizada exclusivamente por un servicio técnico autorizado. La garantía de la máquina tiene una validez de 2 años a partir de la fecha de compra por parte del usuario.

Este producto cuenta con una ampliación de la garantía de 2 años adicionales, siempre que el usuario registre el producto en la página web de PEUGEOT OUTILS PROFESSIONNELS (www.peugeot.outils-pro.com) en un plazo de 30 días a partir de la fecha de compra. Esta ampliación de la garantía está sujeta a las mismas condiciones que la garantía inicial.

Los accesorios y consumibles no están cubiertos por la garantía.

Es importante conservar la factura, que sirve como certificado de garantía.

La garantía se limita a la reparación o sustitución gratuita de las piezas defectuosas, previa evaluación por parte del fabricante.

Para cualquier solicitud de información o de piezas de recambio relacionadas con la máquina, es imprescindible facilitar los datos exactos que figuran en la placa de características.

La garantía no cubre los daños causados por el usuario o por un técnico de reparación no autorizado por la empresa Tivoly.

Enlace a las Condiciones Generales de Garantía:





DECLARACIÓN «ORIGINAL» DE CONFORMIDAD D

El (fabricante/importador) abajo firmante:

TIVOLY

266 ROUTE PORTES DE TARENTEISE 73790 TOURS-EN-SAVOIE

Declara que la máquina nueva que se indica a continuación:

- Denominación: **ASPIRADORA DE VIRUTAS**
- Marca: **PEUGEOT OUTILS PROFESSIONNELS**
- Modelo: **PAS1200L**
- Referencia: **PPM01000001**
- N.º de serie:

Cumple con la legislación armonizada aplicable:

- **Directiva de máquinas 2006/42/CE (hasta el 19 de enero de 2027)**
- **Reglamento UE 2023/1230 (a partir del 20 de enero de 2027)**
- **Norma de seguridad para máquinas para trabajar la madera EN ISO 19085-1**

Cumple con los requisitos esenciales de seguridad que le son aplicables:

- **Directiva de baja tensión 2014/35/UE**
- **Directiva de compatibilidad electromagnética 2014/30/UE**
- **Directiva RAEE 2012/19/UE**
- **Directiva RoHS-2 2011/65/UE**
- **REACH 1907/2006**
- **Directiva sobre el ruido 2003/10/CE**
- **Directiva sobre vibraciones 2002/44/CE**

Hecho en TOURS-EN-SAVOIE
El

Stéphane Le Mounier Director
General

Persona autorizada para elaborar el expediente técnico:

- Sr. LE MOUNIER – TIVOLY – 266 ROUTE PORTES DE TARENTEISE 73790 TOURS-EN-SAVOIE

	<p>TIVOLY: Sede social: 266 ROUTE PORTES DE TARENTEISE 73790 TOURS-EN-SAVOIE www.peugeot-outils-pro.com</p>	<p>SERVICIO DE ATENCIÓN AL USUARIO Tel.: +33(0)4 79 89 59 00</p>
	<p>Con el objetivo constante de mejorar la calidad de sus productos, TIVOLY se reserva el derecho a modificar sus características. La información, las fotografías, las vistas detalladas y los esquemas contenidos en este documento no son contractuales.</p>	<p>Edición de noviembre de 2025 Manual PAS1200L</p>